

Федеральное государственное казенное военное образовательное учреждение высшего образования «Саратовский военный ордена Жукова Краснознаменный институт войск национальной гвардии Российской Федерации»

*На правах рукописи*

**Ворожейкин Сергей Андреевич**

**РОЛЬ ПРЕДСТАВЛЕНИЙ О СЧАСТЬЕ, ОТНОШЕНИЯ К СЛУЖБЕ  
И ВОЕННОЙ ИДЕНТИЧНОСТИ В ПЕРЕЖИВАНИИ  
СУБЪЕКТИВНОГО БЛАГОПОЛУЧИЯ КУРСАНТОВ  
ВОЕННОГО ИНСТИТУТА**

Специальность 5.3.5 – Социальная психология, политическая и  
экономическая психология (психологические науки)

Диссертация на соискание ученой степени  
кандидата психологических наук

Научный руководитель:  
Шамионов Раиль Мунирович,  
доктор психологических наук,  
профессор

Саратов 2024

## Содержание

ВВЕДЕНИЕ.....	3
ГЛАВА 1. ТЕОРЕТИЧЕСКИЙ АНАЛИЗ ПРОБЛЕМЫ СОЦИАЛЬНО-ПСИХОЛОГИЧЕСКОЙ ДЕТЕРМИНАЦИИ СУБЪЕКТИВНОГО БЛАГОПОЛУЧИЯ КУРСАНТОВ .....	23
1.1. Теоретические подходы к изучению субъективного благополучия и феномена счастье .....	23
1.2. Проблема отношения к военной службе и удовлетворенности службой .....	48
1.3. Военная идентичность как фактор субъективного благополучия .....	60
1.4. Теоретическая модель субъективного благополучия курсантов .....	78
ВЫВОДЫ ПО ГЛАВЕ 1.....	90
ГЛАВА 2. ЭМПИРИЧЕСКОЕ ИССЛЕДОВАНИЕ РОЛИ ПРЕДСТАВЛЕНИЙ О СЧАСТЬЕ, ОТНОШЕНИЯ К СЛУЖБЕ И ВОЕННОЙ ИДЕНТИЧНОСТИ В ДЕТЕРМИНАЦИИ СУБЪЕКТИВНОГО БЛАГОПОЛУЧИЯ КУРСАНТОВ.....	93
2.1. Общая характеристика, методология и организация исследования.....	93
2.2. Представления о счастье как предикторы субъективного благополучия курсантов .....	101
2.3. Факторная структура отношения к военной службе и вклад его составляющих в детерминацию субъективного благополучия курсантов .....	119
2.4. Роль видов военной идентичности в детерминации субъективного благополучия курсантов .....	128
2.5. Эмпирическая модель детерминации субъективного благополучия курсантов .....	136
2.6. Рекомендации командирам (начальникам), органам военно-политической (политической) работы, психологам по повышению субъективного благополучия курсантов .....	145
ВЫВОДЫ ПО ГЛАВЕ 2.....	151
ЗАКЛЮЧЕНИЕ.....	155
СПИСОК ЛИТЕРАТУРЫ.....	162
ПРИЛОЖЕНИЯ.....	189

## Введение

**Актуальность исследования.** В условиях высокой интенсивности мероприятий повседневной деятельности, сопряженных с существенными психофизиологическими нагрузками, ограниченностью личного пространства, свободного времени, групповой и гендерной изолированностью, регламентированностью распорядка дня, значительно ограничивающих личную свободу и объективно препятствующих утилизации возникающего психического напряжения, у курсантов военного института, проблематика изучения роли представлений о счастье, отношения к военной службе и военной идентичности в переживании субъективного благополучия приобретает особую актуальность.

Последние десятилетия ознаменовались активизацией негативного информационно-психологического воздействия, оказываемого странами коллективного запада на морально-психологическое состояние населения Российской Федерации. Его целью является стимуляция деструктивных социально-политических процессов по осуждению текущей политики государства, дискредитации деятельности её институтов, смены политического курса и разжигания конфликтов на почве геополитических, национальных, религиозных и других разногласий существующих в обществе. Эти деструктивные тенденции запускают социально-психологические процессы в обществе, затрагивающие в том числе, личностную сферу военнослужащих, их представления о счастье, отношении к военной службе, достижение идентичности с военно-профессиональным сообществом. Профессиональная деятельность военнослужащих сопряжена с выполнением трудоёмких часто связанных с риском для жизни служебно-боевых задач. При этом им приходится сталкиваться с существенными ограничениями, обусловленными объективными требованиями и условиями контракта, что ведёт к возникновению значительных психоэмоциональных нагрузок. Однако даже

такая отягчающая обусловленность повседневной жизнедеятельности оказывается вторичной по отношению к внутреннему «принятию-отвержению» военно-профессиональной деятельности и достижения военной «идентичности-неопределённости» курсантов, что возводит их в ранг значимых факторов переживания субъективного благополучия.

Обусловленные социально-психологическими процессами, протекающими в курсантском коллективе, взаимосвязи ценностно-смысловых отношений, представлений о содержательных характеристиках различных аспектов военной службы выступают существенными детерминантами субъективного благополучия курсантов. Поэтому изучение военной идентичности как результата сближения жизнеопределяющих ценностей и отношений курсантов, успешного достижения военно-профессиональной социализации, осознания собственной принадлежности к традициям, ценностям, нормам военной службы, а также положительного к ним отношения, несёт практическую значимость для понимания детерминации переживания субъективного благополучия курсантов.

По мнению Р.М. Шамионова, смысловая определённость личности в профессиональной сфере выступает в качестве существенного фактора, детерминирующего субъективное благополучие [160], такая точка зрения актуализирует потребность в изучении социально-психологических механизмов, обуславливающих эту взаимосвязь. Отношение курсантов к военной службе может выступать в роли такой смысловой определённости, характеризуя субъективную значимость представлений о военно-профессиональной деятельности. Отношение к военной службе в зависимости от качества этой оценки, иллюстрирует позицию курсантов по основным элементам этой деятельности, выступая в роли фактора, влияющего на переживание субъективного благополучия.

Понимание обусловленности переживания субъективного благополучия различными факторами военной службы позволяет

разработать на основе анализа полученных эмпирических результатов рекомендации, направленные на повышение его уровня, это в свою очередь открывает новые перспективы для организации более эффективной подготовки военно-профессиональных кадров в целях успешного выполнения служебных и боевых задач, возложенных на Росгвардию. Удовлетворенность курсантов своей жизнью, проявленная, в частности, в их субъективном благополучии, способствует снижению значительной части психофизиологического напряжения, обусловленного условиями военно-профессиональной деятельности, позволяя осуществлять эффективную саморегуляцию способствующую преодолению трудностей военной службы. На это указывают результаты исследования Е.Е. Бочаровой, в которых показана роль субъективного благополучия личности в качестве одного из внутренних критериев адаптированности личности, выступающей, в свою очередь, фактором успешной военно-профессиональной социализации [14].

Проблематика субъективного благополучия, несмотря на большое количество теоретических изысканий, по-прежнему остаётся актуальной, ввиду его многофакторной обусловленности. В разных сферах жизнедеятельности человека эти факторы приобретают определенную специфику, которая накладывает свой отпечаток на переживание субъективного благополучия. Многофакторная обусловленность процесса военно-профессиональной социализации курсантов, требует значительного расширения изучения возможных детерминантов субъективного благополучия, где представления о счастье, отношение к военной службе и военная идентичность, являясь интегральными социально-психологическими феноменами способны в значительной мере объяснить вариации субъективного благополучия. Научный интерес к данной тематике подтверждает проведенное ранее исследование по определению социально-психологических факторов субъективного благополучия в сфере военного образования [152], значительно обогатившее картину понимания

данного социально-психологического феномена применительно к курсантам военного института. Однако для более глубокого понимания механизмов детерминации субъективного благополучия курсантов необходимо установление взаимосвязей представлений о счастье, отношения к службе, военной идентичности и сопутствующих им социально-психологическим эффектам, что позволит открыть новые горизонты для разработок практических инструментов повышения субъективного благополучия в военно-профессиональной среде. Заметим, что разработанные на модели военно-профессиональной социализации в военном институте средства достижения субъективного благополучия могут быть успешно использованы в работе с другими категориями военнослужащих и сотрудников, проходящих службу в Росгвардии. Разработка практических технологий по достижению личностью субъективного благополучия также актуализируется, в связи с возрастающим социально-психологическим воздействием на личность, связанным с современными глобальными военно-политическими, экономическими, социальными и культурными процессами, приводящими к политическим, экономическим, эпидемиологическим, продовольственным, экологическим и территориальным кризисам. Это воздействие оказывает существенное влияние на течение военно-профессиональной социализации, побуждая курсантов соотносить характер этих процессов со своей текущей и будущей военно-профессиональной деятельностью.

Теоретико-методологическая актуальность исследования исходит из значительной потребности в изучении социально-психологических детерминант субъективного благополучия курсантов как переживания, характеризующего адекватность представлений личности курсанта о той системе бытия, в которой он находится в наиболее значимый период для своего военно-профессионального становления. Рассмотрение данной проблемы в рамках социально-психологического подхода позволяет

наиболее эффективно проложить путь к достижению субъективного благополучия курсантов с учётом факторов социальной среды и личностных характеристик, отвечая на вопрос о том, как создать оптимальные для этого условия, используя имеющиеся для этого ресурсы. Этот ракурс исследования основан на взгляде на субъективное благополучие как на феномен, характеризующий потребность человека испытывать счастье, проявляющееся в стремлении к позитивным эмоциям, экзистенциальной исполненности, самореализации, выступающим своего рода регулятором процессов жизнедеятельности, позитивной социализации и критерием качества жизни личности. При этом, несмотря на кажущуюся внутреннюю обусловленность данного феномена, основания для его формирования находятся на уровне реальных жизненных обстоятельств, подлежащих эмпирическому изучению [161]. Такими обстоятельствами в жизни курсанта являются элементы, составляющие содержание его повседневной деятельности. К его основным элементам относятся: общение и взаимодействие с сослуживцами, наличие значимых социальных связей, возможность активно участвовать в интернет-коммуникации, возможность проводить свободное время по своему усмотрению, удовлетворение личных потребностей и интересов, состояние здоровья родных и близких, насыщенная и интересная культурно-досуговая программа, удовлетворение от процесса обучения, финансовое благополучие и материальное обеспечение, убытие в увольнение или отпуск и т.д. Однако наиболее важными, на наш взгляд, с точки зрения переживаний субъективного благополучия курсантов факторами, выступают позитивность отношения к военной службе, соответствие её условий представлениям курсантов о счастье, а также выраженная военная идентичность. Предположение о существенной роли этих социально-психологических феноменов в переживании субъективного благополучия обусловлено логикой рассмотрения идентичности в нашем случае – военной идентичности как инструмента самоосознания принадлежности к

определенной социальной группе, определяющей направленность и мотивацию личности, субъективную позицию в оценке основных аспектов военно-профессиональной деятельности, регулирующую степень личной вовлеченности в жизни воинского коллектива и проявления сверхнормативного поведения. В свою очередь позитивное отношение к основному роду деятельности, которой в рамках военной идентичности выступает военная служба, является некой системой координат, смысловой наполненностью, определяющей степень достижения желаемых результатов, оказывая благоприятное воздействие на переживание субъективного благополучия. Поэтому в нашем диссертационном исследовании представления о счастье, отношение к военной службе и военная идентичность рассматриваются в качестве факторов субъективного благополучия курсантов. Комплексный эффект достигаемый сложением этих факторов имеет определяющее значение по отношению к отрицательным факторам военно-профессиональной среды в переживании субъективного благополучия.

Таким образом, изучение роли представлений о счастье, военной идентичности и отношения к военной службе в достижении субъективного благополучия курсантов выступает важнейшим звеном в системном анализе детерминации субъективного благополучия личности, пребывающей в особых социально-психологических условиях. Практическая значимость исследования заключается в установлении ранее не изученных социально-психологических факторов субъективного благополучия курсантов, оказывающих непосредственное влияние на его переживание, позволяя прогнозировать условия для организации оптимального процесса военно-профессиональной социализации.

Изучение субъективного благополучия как социально-психологического феномена, связанного с удовлетворенностью жизнью, счастьем, комфортом основано на ряде исследований социальных психологов последних десятилетий в отечественной и зарубежной



социально-психологической науке. Структура феномена субъективного благополучия подробно изучена в работах (Р.М. Шамионова, Н.А. Батурина, С.А. Башкатова, Л.В. Куликова, М.В. Соколовой, Э. Динера, М. Аргайла); роль деятельности, социальных отношений, ценностей в субъективном благополучии рассматриваются в работах (Е.Е. Бочаровой, Р.М. Шамионова, М. Чиксентмихайи); взаимосвязи субъективного благополучия с самооценкой рассматриваются в работах (Р.М. Шамионова, В.А. Лабунской); роль этнопсихологических факторов в переживании субъективного благополучия предпринят в работах (Е.Е. Бочаровой, Р.М. Шамионова); связь с адаптационными процессами рассмотрена в работах (Л.В. Карапетян); влияние установок и представлений на субъективное благополучие рассматривалось в трудах (П.Д. Никитенко); роль экономических факторов и уровня дохода в вариациях субъективного благополучия определена в работах (R. Arrondo); субъективное благополучие в контексте военной деятельности изучалось в работах (Р.М. Шамионова, Ю.М. Перевозкиной, А.А. Шадрина); рассмотрение отдельных параметров составляющих субъективное благополучие в её взаимосвязи с процессами развития профессиональной идентичности изучены в исследованиях К.М. Гайдар, В.Р. Манукян). Из представленного теоретического анализа, посвященного проблематике субъективного благополучия, совершенно очевидным становится недостаточная изученность факторов военно-профессиональной деятельности, имеющих значение для переживания субъективного благополучия.

**Проблема исследования.** Настоящее диссертационное исследование призвано разрешить существующее противоречие между необходимостью в определении объективных детерминант субъективного благополучия и их недостаточной изученностью для личности, находящейся в особых условиях, таких как военно-профессиональная среда военного института. Изучение и анализ имеющихся взаимосвязей между представлениями курсантов о счастье, отношением к военной службе и военной

идентичностью позволит установить роль этих феноменов в переживании субъективного благополучия. Такое научное знание на основе полученных эмпирических данных позволит разработать методические рекомендации, призванные в условиях всё более возрастающего психофизиологического напряжения, связанного с выполнением интенсивных служебно-должностных обязанностей, возрастанием требований к уровню подготовки военнослужащих, качественно организовать социально-психологическое сопровождению военно-профессиональной социализации. Это, естественным образом будет способствовать повышению переживания субъективного благополучия курсантами. Особенную актуальность это приобретает в свете возрастающей вероятности выполнения реальных служебно-боевых задач, которые существенно обостряют представления о счастье, комфорте и благополучии, жизненном предназначении, Родине, государственной идеологии в сознании курсантов как будущих офицеров, на которых возлагается ответственность за решение значимых задач по обеспечению государственной безопасности.

**Цель исследования** – анализ роли представлений о счастье, отношения к службе и военной идентичности в переживании субъективного благополучия курсантов.

**Объект исследования** – субъективное благополучие курсантов как социально-психологический феномен.

**Предмет исследования** – роль представлений о счастье, отношения к службе и военной идентичности в переживании субъективного благополучия курсантов.

**Основной гипотезой исследования выступает** предположение о том, что представления курсантов о счастье, позитивное отношение к службе и выраженная военная идентичность выступают существенными детерминантами переживания субъективного благополучия.

**Частные гипотезы:**

1. Специфичные содержательные характеристики представлений о

счастье, такие, как доброжелательность в отношениях с командирами и товарищами, развитая эмпатия, хорошее чувство юмора, здоровье близких людей, наличие «цифрового следа» личности, уверенность в завтрашнем дне и идеологическая определенность государства в значительной степени объясняют вариации субъективного благополучия курсантов.

2. Субъективное благополучие курсантов в значительной степени детерминировано отношением к военной службе как к средству самореализации, достижению жизненных целей, реализации личных потребностей, поддержания здорового образа жизни, укрепления государственной идеологии, морально-нравственных устоев общества, воспитания традиционных мужских качеств, реализации просоциальной деятельности.

3. Субъективное благополучие курсантов базируется, в частности, на выраженности, формирующейся в процессе военно-профессиональной социализации идентичности военнослужащих в результате осознания своей военно-профессиональной принадлежности, разделения взглядов, ценностей, норм, установок, традиций, определяющих их жизнедеятельность, и позитивного отношения к ним.

Проверка основной и частных гипотез, для достижения цели исследования, требует определения теоретических, методологических и эмпирических задач.

#### **Теоретические задачи:**

1. На основе теоретического анализа разработать теоретическую модель субъективного благополучия курсантов, отражающую особенности его детерминации социально-психологическими факторами, специфичными для военной службы.

#### **Методические задачи:**

1. Составить программу эмпирического исследования субъективного благополучия курсантов, их представлений о счастье, отношения к службе и военной идентичности.

2. Разработать авторские опросники по изучению структуры представлений о счастье, отношения к службе и военной идентичности курсантов военного института.

3. Разработать практические рекомендации командирам подразделений, офицерам органов военно-политической работы, психологам по превенции социально-психологических факторов, снижающих субъективное благополучие курсантов.

#### **Эмпирические задачи:**

1. В процессе эмпирического исследования установить представления о счастье, вносящие наиболее существенный вклад в предикцию вариаций субъективного благополучия курсантов.

2. Определить факторную структуру отношения к военной службе и вклад её составляющих в детерминацию субъективного благополучия курсантов.

3. Выявить факторы военной идентичности и проанализировать их роль в детерминации субъективного благополучия курсантов.

4. На основе структурного моделирования установить прямые и косвенные эффекты представлений о счастье, отношения к службе, военной идентичности на выраженность субъективного благополучия курсантов, а также их возможную модерацию эмоциональным интеллектом.

#### **Теоретико-методологическое построение диссертационного исследования базируется на:**

- социально-психологическом подходе к анализу личности в социуме (Г.М. Андреева, И.С. Кон, Б.Д. Парыгин, Т.Д. Марцинковская, О.А. Тихомандрицкая и др.);

- комплексном подходе (А.Ф. Лазурский, В.Н. Мясищев, Б.Г. Ананьев);

- системно-структурном подходе (Б.Ф. Ломов, К.К. Платонов, В.С. Мерлин, В.Д. Шадриков, А.В. Карпов).

Значимые для проведения диссертационного исследования научные сведения заключены в исследованиях, посвящённых субъективному благополучию личности (Л.В. Куликова, Д.А. Леонтьева, Л.В. Карапетян, Р.М. Шамионов, Э. Канеман, Н. Брэдбурн, К. Рифф и др.).

Важные для понимания процессов детерминации субъективного благополучия идеи вытекают из концепции осмысленности и качества жизни (А.Н. Леонтьев, С.Л. Рубинштейн, В. Франкл, К. Роджерс, И.С. Кон и др.).

### **Методы исследования**

Для реализации цели и задач диссертационного исследования были применены методы: опроса, анкетирования, стандартизированные, валидные методики. Далее проводился анализ количественных и качественных показателей с использованием статистических методов анализа: факторного, регрессионного и корреляционного.

Установление роли представлений о счастье, отношения к военной службе и военной идентичности в переживании субъективного благополучия курсантов, в соответствии с выдвинутой основной и частными гипотезами, предполагало использование специализированного комплекса психодиагностических методик:

1. Авторская анкета по изучению социально-демографических и социально-психологических характеристик личности;
2. Методика диагностики субъективного благополучия Р.М. Шамионова и Т.В. Бесковой;
3. Методика изучения уровня эмоционального интеллекта «ЭМИН» Д.В. Люсина;
4. Авторские опросники (С.А. Ворожейкин), направленные на изучение социально-психологических феноменов: представлений курсантов о счастье, отношения к службе, а также военной идентичности, в основу которых легли результаты пилотажного исследования.

### **Основные этапы и организация диссертационного исследования.**

По замыслу диссертационного исследования, согласно поставленным задачам, работа проведена в три этапа.

Первый этап – «теоретический поиск», с 2020 по 2021 год. Проводилось определение проблемного поля исследования, постановка целей и задач, а также выдвижение исследовательской гипотезы, на основе которой был проведен поиск и анализ теоретических работ и эмпирических исследований, посвященных проблемам субъективного благополучия, счастья, отношений и идентичности.

На эмпирическом этапе, проводившемся с 2021 по 2022 год, были определены методология и программа изучения социально-психологических детерминант субъективного благополучия. Эмпирический материал был собран, обработан и статистически проанализирован. Была проведена интерпретация эмпирических данных с освещением результатов исследований, полученных в ходе участия в научных конференциях.

Заключительный третий этап проводился с 2022 по 2023 год. В ходе этого этапа были осуществлены систематизация и обобщение полученных результатов исследований, формулировка теоретических выводов и их публикация в научных изданиях. Разработка практических рекомендаций по социально-психологическому сопровождению военно-профессиональной социализации курсантов.

**Эмпирическая база исследования.** Базой для проведения эмпирического этапа диссертационного исследования выступил Саратовский военный ордена Жукова Краснознаменный институт войск национальной гвардии Российской Федерации<sup>1</sup>. Общая выборка исследования составила более 450 курсантов с 1 по 5 курс обучения. В виду низкого качества заполнения некоторых опросников, выявленного при обработке данных было принято решение об их изъятии с целью

---

<sup>1</sup> Далее - СВКИ ВНГ РФ.

повышения качества и достоверности результатов исследования. Учёту и обработке подлежала выборка численностью 350 курсантов, средний возраст которых составил  $M = 20,4$  лет.

**Надежность и достоверность** результатов диссертационного исследования достигалась:

- применением надёжного, взаимодополняющего, научного психологического инструментария;
- репрезентативностью выборки исследования;
- комплексным применением методов, соответствующих теме, объекту, цели и задачам исследования;
- применением методом статистического анализа.

**Научная новизна** исследования заключается в изучении социально-психологических детерминант (представления о счастье, отношения к службе и военной идентичности), а также их модерации эмоциональным интеллектом способных существенно прояснить детерминацию переживания субъективного благополучия курсантов. Оригинальный взгляд на изучение проблематики субъективного благополучия с использованием авторских опросников раскрывает субъективные представления курсантов о счастье, отношении к военной службе, характеристики военной идентичности, способствующие переживанию субъективного благополучия курсантами.

**Уточнено** содержание понятия феномена субъективного благополучия курсантов как интегрального социально-психологического образования, описывающего специфически переживаемое субъективное отношение личности к своему физическому, эмоциональному состоянию, уровню благосостояния, взаимоотношениям с членами курсантского коллектива, командирами и содержанию военно-профессиональной деятельности в соответствии с усвоенными нормативными представлениями, сопровождаемое переживанием экзистенциальной исполненности.

*Установлено*, что субъективное благополучие курсантов, в значительной степени, детерминируется представлениями о счастье: отражающими оптимистичный взгляд на жизнь; подчёркивающими традиционализм в объяснении счастья; выражающих значимость здоровья близких людей; указывающие на значимость финансового благополучия; важности доброжелательности во взаимоотношениях с курсантским коллективом; потребности в активном пользовании Интернетом; личной значимости идеологической определённости государства в соответствии с представлениями курсантов как одного из ключевых ориентиров для переживания счастья.

*Установлено*, что субъективное благополучие курсантов детерминируется отношениями к военной службе, подчёркивающими её значимость в достижении жизненных целей, способствующих ведению здорового образа жизни, реализации личных потребностей, формированию государственной идеологии, укреплению морально-нравственного облика военнослужащего, воспитанию в нём традиционных мужских качеств, а также просоциальный характер военной службы.

*Установлено*, что военная идентичность, выраженная в субъективно значимых представлениях и отношении курсантов к сущностным характеристикам и ценностям военной службы, в которых «Я-образ» неразрывно связан с военно-профессиональной самоидентификацией и отражает положительное отношение к различным аспектам военной службы, является предиктором их субъективного благополучия.

*Установлен и объяснен* характер взаимосвязей между представлениями о счастье, отношением к службе, военной идентичностью, эмоциональным интеллектом и интегральным показателем субъективного благополучия курсантов.

*Доказаны* прямые эффекты идентичности и отношения к службе на переживание субъективного благополучия, а также наличие различных модераторов этих связей. Групповая идентичность курсантов является



прямым положительным предиктором субъективного благополучия. Отношения к военной службе по разному влияют на переживание субъективного благополучия, «отношение к военной службе как значимой деятельности» – отрицательно, в свою очередь «формальное отношение к военной службе» и «отношение к военной службе как к нормативной деятельности» – положительно. Групповая идентичность выступает медиатором прямой направленной связи «отношения к военной службе как значимой деятельности» на субъективное благополучие, ослабляя прямую причинную связь. Военно-профессиональная идентичность оказывает опосредованное воздействие на субъективное благополучие положительно – через «формальное отношение к военной службе» и отрицательно через «отношение к военной службе как значимой деятельности».

**Теоретическая значимость** настоящего исследования заключается в расширении и углублении научного знания о социально-психологических предикторах субъективного благополучия курсантов. Это знание поможет объяснить механизм функционирования данного феномена в социально-профессиональной среде воинского (курсантского) коллектива, в ракурсе представлений о военно-профессиональной деятельности. Результаты изучения представлений о счастье, отношения к службе и военной идентичности курсантов военного института вносят вклад в ряд разделов социальной психологии: психологические характеристики социальных групп; психологических этапов, механизмов, видов и институтов социализации; исследования эмоционального интеллекта; формирования социальной идентичности личности; изучение норм, социальных ролей, социальных установок и представлений, а также ценностей; социальное влияние социальных сетей; факторы формирования и развития различных видов идентичности; факторы удовлетворенности трудом, вовлеченности, приверженности организации, качества деятельности, ролевого и сверхнормативного поведения; изучение особенностей общения и взаимодействия людей в армии; социально-психологические проблемы

военной психологии; психология воинских коллективов и социодинамических процессов в профессиональных сообществах.

**Практическая значимость** исследования заключается в получении эмпирических данных о новой комбинации факторов оказывающих значительное воздействие на переживание субъективного благополучия курсантов в процессе военно-профессиональной социализации, что позволит разработать качественный психолого-педагогический инструментарий для проведения психокоррекционных мероприятий с целью повышения их субъективного благополучия. В проведении исследования были использованы авторские методики по изучению представлений курсантов о счастье, отношений к военной службе и структуры военной идентичности, применение которых позволило оценить соотношение этих социально-психологических феноменов в переживании субъективного благополучия курсантов.

Эмпирические результаты могут быть использованы при организации военно-политической и индивидуальной воспитательной работы для достижения предпочтительных индивидуальных, психологических и профессионально-важных качеств будущих офицеров Росгвардии. Методические рекомендации, разработанные на основе результатов исследования, позволят качественно организовать мероприятия социально-психологического сопровождения военно-профессиональной социализации, развития индивидуальных психологических качеств личности, связанных с военно-профессиональными навыками, направленными на повышение их регуляторных способностей личности и субъективного благополучия. Уточнённая картина предикторов субъективного благополучия курсантов позволит разработать психокоррекционные программы по превенции деструктивных факторов военно-профессиональной социализации. Такие программы могут быть востребованы военно-политическими (политическими) органами Росгвардии, военными психологами для проведения мероприятий

психологической работы, что позволит повысить психологическую готовность и устойчивость курсантов [95].

Практические результаты диссертационного исследования были апробированы на базе СВКИ ВНГ РФ при проведении мероприятий, связанных с военно-воспитательной работой, занятий курсантов по изучению ряда дисциплин, а также в научной деятельности на кафедре военной педагогики и психологии, в частности, - в изучении социально-психологических процессов, протекающих в курсантских коллективах военного института, а также при разработке проектов по купированию негативных факторов повседневной жизнедеятельности курсантов, оказывающих отрицательное воздействие на их субъективное благополучие.

**Значимость теоретических и эмпирических данных по отношению к результатам, полученным ранее другими авторами,** заключается в оригинальном подходе к рассмотрению предикции субъективного благополучия, в зависимости от представлений личности о счастье, отношении к военной службе и выраженной военной идентичности. Доказано наличие взаимосвязи между представлениями о счастье, отношением к военной службе и военной идентичностью с интегральным показателем субъективного благополучия курсантов. Результаты исследования позволили разработать рекомендации командирам и начальникам подразделений, офицерам органов по военно-политической работе, военным психологам по повышению субъективного благополучия курсантов.

**На защиту вынесены следующие положения:**

1. Субъективное благополучие курсантов прогнозируется представлениями о счастье, отражающими позитивное восприятие жизни соответствующее традиционным ценностям, здоровьем родных и близких, финансовым благополучием, благожелательными взаимоотношениями с ближним окружением, наличием «цифрового следа» личности,

уверенности в завтрашнем дне, а также идеологической определённости в обществе, в соответствии с представлениями курсантов как одного из ключевых ориентиров для переживания счастья.

2. Субъективное благополучие курсантов в значительной степени обусловлено отношениями к военной службе, подчёркивающими её значимость в достижении жизненных целей, способствующих ведению здорового образа жизни, реализации личных потребностей, формированию государственной идеологии, укреплению морально-нравственного облика военнослужащего, воспитанию в нём традиционных мужских качеств, а также просоциальный характер военной службы.

3. Субъективное благополучие курсантов в значительной степени обусловлено военной идентичностью, выраженной в субъективно значимых представлениях о сущностных временных, социально-бытовых, эмоциональных характеристиках и ценностях военной службы, в которых «Я-образ» неразрывно связан с военно-профессиональной самоидентификацией, охватывающей их социально-ролевую, групповую и служебную деятельность.

4. Вариации субъективного благополучия курсантов объясняются психологическими эффектами взаимосвязей отношений к военной службе, видов военной идентичности и эмоционального интеллекта. Групповая идентичность выступает медиатором связи (ослабляя её) отношение к службе как средству удовлетворения потребностей личности и субъективного благополучия курсантов. Взаимосвязь переменной эмоционального интеллекта - «понимания своих эмоций» и «групповой идентичности» снижает субъективное благополучие курсантов.

### **Практическое внедрение результатов исследования в образовательную деятельность и их апробация**

Ключевые результаты исследования были рассмотрены на заседаниях кафедры военной педагогики и психологии СВКИ ВНГ РФ, кафедры социальной психологии образования и развития СГУ имени

Н.Г. Чернышевского.

Результаты эмпирического исследования и выводы по ним опубликованы в журналах, включенных в перечень ведущих рецензируемых научных журналов, а также рассмотрены на международных, всероссийских и межвузовских научно-практических конференциях, таких как: Международный Форум «Гуманизация образовательного пространства — 2021 г.: цифровизация образовательной среды», (СГУ имени Н.Г. Чернышевского, 18-19 февраля 2021 г.); на межвузовской научно-практической конференции «Направления и перспективы развития образования в ВООВО ВНГ РФ» (НВИ ВНГ РФ 17-18 ноября 2021 г.); на международной научной конференции «Страховские чтения - 2021 г. современные проблемы социальной психологии личности» (СГУ имени Н.Г. Чернышевского 18-19 ноября 2021 г.); на XVI международной научно-практической конференции: «Актуальные проблемы гуманитарных и социально-экономических наук» 20-21 октября г. Вольск; на международной научной конференции «Страховские чтения — 2022 г. междисциплинарные проблемы педагогики и психологии образования» (СГУ имени Н.Г. Чернышевского 18 ноября 2022 г.); на международной научной конференции «Страховские чтения — 2023 г. педагогическая деятельность: психологические, психолого-педагогические и социально-психологические характеристики». (СГУ имени Н.Г. Чернышевского 13-14 ноября 2023 г.); на всероссийской научно-практической конференции «Актуальные проблемы науки (ко Дню российской науки)» – 2023 г. (СВКИ ВНГ РФ 8 февраля 2023 г.); на всероссийской научно-практической конференции с международным участием, X Дыльновские чтения: «Социология и современное общество: междисциплинарные подходы исследования» (СГУ имени Н.Г. Чернышевского 21 февраля 2023 г.); Международном Форуме «Гуманизация образовательного пространства – 2023 г.: культура воспитывающей деятельности» (СГУ имени Н.Г. Чернышевского 19-20

апреля 2023 г).

### **Соответствие диссертационного исследования паспорту научной специальности**

Диссертационное исследование проведено в соответствии с паспортом специальности – 5.3.5 Социальная психология, политическая и экономическая психология (психологические науки) и отражает следующие его пункты: п. 3. Исследование социально-психологических процессов и характеристик социальных групп; п. 10. Изучение эмоционального интеллекта; п. 11. Социальная психология личности. Исследование этапов, механизмов, видов социализации и формирования идентичности личности; п. 12. Изучение регуляторов социального поведения: социальных ролей, установок, представлений, норм и ценностей; п. 16. Изучение факторов формирования и развития различных видов идентичности; п. 24. Исследование вопросов удовлетворенности трудом, вовлеченности, приверженности своей организации, специфики ролевого и сверхнормативного поведения личности; п. 30. Изучение особенностей общения и взаимодействия людей в армии; п. 31. Социально-психологические вопросы военной психологии; п. 33. Психология воинских коллективов. Социодинамические процессы в профессиональных сообществах.

### **Структура и объем диссертационного исследования**

Диссертационное исследование выстроено с целью достижения поставленной цели и реализации сформулированных задач, оно состоит из: введения, двух глав, выводов по ним, общего заключения, списка литературы и приложений. Объем диссертационного исследования составляет 192 страницы, оно ссылается на 210 источников литературы, из них 37 на иностранном языке. Текст содержит 5 рисунков, 6 таблиц и 4 приложения.

## **Глава 1. Теоретический анализ социально-психологической проблемы детерминации субъективного благополучия курсантов**

### **1.1. Теоретические подходы к изучению субъективного благополучия и феномена счастье**

При обилии теоретических и эмпирических исследований, разнообразии подходов в изучении субъективного благополучия с позиций различных психологических наук наблюдается объективная фрагментарность в определении содержания данного феномена. При этом, на сегодняшний день исследования посвящённые вопросам достижения субъективного благополучия являются одними из самых актуальных в социальной психологии. Широкую эмпирическую базу феномен субъективного благополучия приобрёл в предметной области социальной психологии, при изучении его предикции различными социально-психологическими факторами. Природа субъективного благополучия имеет сложную структуру, состоящую из множественных параметров объективного и субъективного порядка. Актуальные исследовательские тенденции в изучении проблематики субъективного благополучия, обращаются к различным схожим по своему значению дефинициям, таким как, благополучие, удовлетворенность, счастье, не подвергающихся при этом строгой дифференциации [24]. Субъективное благополучие в этом свете предстаёт как наиболее ёмкое, содержательное понятие, объединяющее множество субъективных и объективных факторов, которые в полной мере раскрывают сущность данного социально-психологического феномена. Исходя из этой позиции предполагаемое проведение анализа теоретических подходов и эмпирических исследований по проблематике субъективного благополучия, призвано объединить множественные подходы в его изучении учитывающие весь спектр социально-психологических факторов, а также специфические личностные

детерминанты, обуславливающие их субъективные проявления.

Значительный интерес к проблематике субъективного благополучия личности возник в конце XX века в связи с экономическим ростом в западных странах и последующим ростом благосостояния людей. Вместе с тем, данная проблематика имеет глубокие корни в истории психологического знания, в частности, в позиции ряда исследователей о приоритете обращения к личности, свободной от негативного опыта и психологических проблем. Это не значит, что субъективное благополучие является показателем лишь позитивного опыта бытия, но и способности личности справляться с возникающими ситуативными проблемами. Кроме того, известное «цивилизационное» столкновение, заключающееся в, казалось бы, повышении уровня жизни и снижении счастья, выступает существенной проблемой на пути к общественному развитию. Поэтому совершенно не случайно в экономически развитых странах проявляются тенденции к увеличению исследований посвящённых проблематике удовлетворённости жизнью, в которой переживание субъективного благополучия личностью играет ключевую роль. С целью определения совокупного индекса счастья формируемого в результате взаимодействия объективных и субъективных социально-экономических и других факторов по всему миру организуются транснациональные социально-психологические исследования, результатами которых используются для проведения сравнительного анализа и установления значимых закономерностей между их основными показателями. По итогу проведения исследований формируются статистические индексы, описывающие структуру благополучия, связанные с социальными, экономическими, политическими и другими процессами характерными для конкретного общества или содружества государств. Однако авторами, проводящими эти исследования, отмечается, что феномен благополучия невозможно свести лишь к результату сложения социальных, политических и экономических факторов, игнорируя сами механизмы их интеграции в единое



субъективное переживание, обусловленное, в том числе различными специфическими особенностями социальных групп [24]. Авторы, разрабатывающие вопросы, связанные с феноменом субъективного благополучия, указывают на интегральную природу его формирования, характеризуя его в категориях: счастье, позитивное функционирование, социальное, финансовое и психологическое благополучие [29; 65].

Тщательное рассмотрение феномена субъективного благополучия, требует определения соотношения понятия субъективного и психологического благополучия, нередко используемых как идентичные понятия, однако не являющихся тождественными. Так, субъективное благополучие, по мнению Э. Динера является компонентом более ёмкого понятия – психологическое благополучие [180]. Такой взгляд на соотношение данных понятий, несмотря на имеющиеся в социально-психологической науке разногласия, требуют включения данных феноменов в проведение комплексного анализа ввиду непосредственной связи между ними [24]. Общий анализ научных трудов позволяет рассматривать субъективное благополучие личности как результат взаимодействия различных многоаспектных, субъективных и объективных факторов.

Объективные факторы субъективного благополучия затрагивают: возрастные изменения [4; 80; 120], состояние здоровья [17; 54; 113], финансовое положение [40; 59; 141; 171], уровень качества жизни [66], влияние миграционных процессов [36; 137; 162], экологические условия проживания [34; 142], профессиональную деятельность [37; 61; 75; 96; 138; 148] и т.д.

Значительнее выглядит совокупность субъективных факторов субъективного благополучия включающая: смысловое содержание и отношение к жизни [6; 9], самоотношение и самооценку [44; 62; 127; 193], социальные представления [135], ценностную сферу [13; 107; 146; 153], феномен удовлетворённости [143], процессы саморегуляции [101],

жизнестойкость и психологическую устойчивость [58; 134], религиозные взгляды [25; 74; 139], культурологические, национальные и этнические особенности, а также вопросы толерантности [16; 35; 122; 136; 144; 153; 154; 179; 206], влияние Интернета [23; 60; 71], эмоциональный интеллект [45; 67; 91; 145; 177], вопросы доверия и роли социального капитала [79], одиночество [31], роль креативности [41], перфекционизм [32; 126], фрустрацию [150], гордость [48], зависть [157].

Существенным в понимании феномена субъективного благополучия является существование диахронической разнонаправленности подходов к его рассмотрению, интерального с позиции направленности от личности к достижению субъективного благополучия через саморефлексию своего состояния и экстерального в котором детерминация субъективного благополучия отводится внешним факторам, а не личностной направленности.

Современная социальная психология трактует субъективное благополучие с позиции отношения личности к совокупности своего текущего психофизиологического состояния, реализации личностных, профессиональных задач, финансовому и материальному положению, характеризуемое переживанием состояния удовлетворенности, счастья и экзистенциальной исполненности.

Ещё одним из существенных различий в понимании субъективного благополучия выступают принципиальные различия в подходах к его объяснению с точки зрения гедонистической и эвдемонистической парадигмы. Парадигма гедонистического подхода исходит из понимания смысла жизни через получение удовольствия, положительных эмоций и избегания страданий. Научное применение этот подход получил в концепциях разработанных Н. Брэдберна и Э. Динера, в научных трудах Д. Канемана, Ш. Шварца. Эвдемонистический подход описывается позитивным функционированием личности, направленной на самореализацию, личностный рост и социальную значимость своей

деятельности. Этот подход получил научную реализацию в трудах К. Роджерса, в построении модели К. Рифф, активно выступавших с критикой гедонистического подхода в пользу эвдемонистической парадигмы [84]. Современные исследования всё чаще игнорируют гедонистический подход, объясняя это его несостоятельностью в объяснении феномена субъективного благополучия, но основе одного лишь удовлетворения потребностей человека, справедливо отмечая, что ориентация исключительно на получение удовольствий разрушают его личность, вызывая экзистенциальную опустошенность, что оказывает отрицательное воздействие на переживание субъективного благополучия.

Существенный вклад в создание теоретического фундамента в области субъективного благополучия в западной психологии внесли американские психологи Н. Брэдбурн и Э. Динер, собственно последним из них в понятийный аппарат социальной психологии было введено понятие субъективного благополучия [24]. Отечественная социальная психология развитием и разработкой проблематики субъективного благополучия обязана работами Р.М. Шамянова, Л.В. Куликова, Л.В. Карапетян, П.П. Фесенко, Е.Е. Бочаровой, Е.Н. Паниной, М.В. Соколовой.

Разработка проблематики субъективного благополучия американским психологом Н. Брэдбурном была создана оригинальная модель на основе баланса противоположных эмоций и идеи роли их суммарного аффекта на субъективное благополучие. Важным выводом является отсутствие взаимосвязи позитивных и негативных эффектов, указывающее на относительную автономность их переживания и различное влияние на переживание субъективного благополучия [175].

Значительно расширила понимание феномена субъективного благополучия К. Рифф, которая также придерживаясь критического взгляда на гедонистическую концепцию, предложив оригинальную шестифакторную модель в которую вошли факторы: автономии личности; самопринятия и позитивного функционирования; личностного развития;

наличия значимой цели в жизни; благоприятных взаимоотношений с близким окружением; и экологического мастерства. Важным дополнением К. Рифф к существующим моделям стал динамический подход к рассмотрению данного феномена, картина переживания которого меняется вместе с качественными изменениями элементов выдвинутой ей модели [102].

Используя подход к пониманию феномена субъективного благополучия как субъективной оценки личностью удовлетворенности жизнью, западными социальными психологами, в зависимости от типа выделяемого критерия, создали различные шкалы для его измерения: (SWLS) — шкала удовлетворенности жизнью Э. Динера, (НМ) — шкала счастья Фордиса, (АВ) — шкала аффективного баланса Брендберна. Эти шкалы послужили отправной точкой для создания методологического аппарата по изучению феномена субъективного благополучия. Валидизация методологической базы изучения феномена субъективного благополучия положила начало проведению активных эмпирических исследований.

В процессе расширения проблемного поля данного феномена исследователями определены основные векторы и тенденции на десятилетия определившие тематику работ посвящённых субъективному благополучию, так: структура субъективного благополучия и её основных элементов представлена в работах Э. Динера, Р.М. Шамионова, Л.В. Куликова, С.А. Башкатова, Н.А. Батурина; различные компоненты феномена субъективного благополучия, касающиеся вопросов физического и психологического здоровья, рассмотрены в трудах А. Krueger, D. Kahneman, А.А. Волочкова, А.Б. Серых; влияние социальных отношений на переживание субъективного благополучия изучены в трудах М. Csikszentmihayi, R.J. Larsen, J. Carpentier, R.J. Vallerand, S. Oishi, M. Eid, Р.М. Шамионова, С.А. Дружилова, Е.Е. Бочаровой, К.А. Абульхановой-Славской, А.А. Лебедевой; роль адаптационных процессов подробно

изучены в работах Л.В. Карапетян, Е.А. Рыльская, О.Ю. Зотова; субъективная оценка и отношение к жизни изучены в трудах D. Wang, A. Yang, Р.М. Шамионова; этнопсихологические аспекты субъективного благополучия раскрыты в исследованиях И.А. Джидарьян, Р.М. Шамионова, Е.Е. Бочаровой; место представлений социальных установок в исследованиях Н.В. Ключевой и П.Д. Никитенко; рассмотрение отдельных параметров составляющих субъективное благополучие в её взаимосвязи с процессами развития профессиональной идентичности изучены в исследованиях К.М. Гайдар, В.Р. Манукян); вопросы детерминации субъективного благополучия в контексте военной деятельности изучались в работах (Р.М. Шамионова, Ю.М. Перевозкиной, А.А. Шадрина);

Отечественным учёным специализирующимся на вопросах субъективного благополучия Р.М. Шамионовым подробно изучены функциональные особенности данного феномена, которые легли в основу построения структурно-функциональной модели. В результате интеграции функциональных особенностей субъективного благополучия, автором предложена четырехфакторная модель, отражающая его функциональную направленность. Первый фактор отражает регулятивные функции, реализующие адаптивный потенциал личности к внешним изменениям. Второй фактор содержит функции управления когнитивными процессами, социализации и интеграции личности. Третий фактор раскрывает творческий функционал личности, реализующий потенцию к гармоничному развитию и самовыражения. В четвертый фактор Р.М. Шамионов включает реализацию поведенческих функций, для выбора оптимальных стратегий функционирования с учётом внутренних и внешних детерминант [163]

Содержательный анализ вышеуказанных исследований позволяет нам определить значимые универсальные компоненты составляющие фундамент субъективного благополучия личности, в который входят:

аффективный (эмоциональный) заключающийся в балансе положительных и отрицательных эмоций и связанных с ними эффектов; когнитивный, связанный с познавательной активностью, и формированием на их основе установок и представлений личности; межличностный, характеризует социальную активность и взаимодействие с другими; индивидуальных психологических качеств, личностных черт, обуславливающую специфику переживания субъективного благополучия; морально-нравственный, соответствующий ценностям ориентациям общества, на основе которого, переживается удовлетворённость собственным моральным обликом; биологический компонент указывает на роль состояния здоровья; заключительный компонент ресурсный, как совокупность объективных факторов окружающей среды и их доступность для достижения личностно значимых задач [64]. Названные структурные компоненты активно используются учёными при моделировании и описании концепций субъективного благополучия, используя их совокупные, а также дифференцированные комбинации.

Исходным положением в исследованиях субъективного благополучия выступало предположение прямой, непосредственной связи этого феномена с общей удовлетворённостью жизнью индивидуума. Однако результаты эмпирических исследований [112] иллюстрируют иную картину, в которой совокупность удовлетворённых потребностей личности, напрямую не коррелирует с её субъективным благополучием.

Результатом активных поисков ответа на вопрос о детерминации субъективного благополучия стало открытие любопытного парадокса, на десятилетия, определившего ракурс последующих исследований. Учёные выяснили, что доля социально-демографических параметров, рассматриваемых в качестве объективных факторов детерминирующих субъективное благополучие, таких как: возраст, пол, национальность, образование, функциональные показатели здоровья, семейное положение, привлекательность, финансовое благополучие, объясняют лишь до 20 %

удовлетворённости жизнью, в то время как долю остальных детерминантов составляют индивидуальные психологические характеристики личности. Этот факт заставил исследователей проблематики субъективного благополучия прибегнуть к принудительному разотождествлению данной категории с другими смежными понятиями такими как: удовлетворённость, благополучие, успешность, счастье. Такой подход породил тенденцию к активному использованию в построении логики последующих исследований эвдемонистической парадигмы. На основе полученных данных была разработана теория самодетерминации, в которой переживание субъективного благополучия объясняется в таких категориях как: автономность субъекта, взаимоотношения с близким окружением, эмоциональная компетентность и саморефлексия.

Существенно расширил предметное поле детерминации феномена субъективного благополучия М. Чиксентмихайи, предложив взглянуть на его природу через ответ на вопрос о том, что делает жизнь человека счастливой. Проводя анализ эмпирического материала об активности людей в сфере науки, спорта, искусства, различной творческой деятельности, привели М. Чиксентмихайи к формулировке идеи об их пребывании в состоянии «потока», что легло в основу его наиболее значимого труда. Суть этого состояния объясняется «аутотелическими переживаниями» полностью погружающими человека в выполняемую деятельность, сопровождающееся чувством потери времени, как правило, его субъективным ускорением, снижая активные психофизиологические доминанты текущих потребностей и возникновением эффекта слияния с процессом или частичной потерей субъектности индивида. При этом автором подчеркивается, что подобного рода переживания не являются специфическим состоянием только лишь людей творческих профессий, но достижение «потока» является естественным результатом творческого погружения в любого рода профессиональной деятельности, что в значительной степени способствует переживанию субъективного

благополучия личностью [147]. Революционные идеи М. Чиксентмихайи позволили социальным психологам предположить, что психологическое благополучие предваряет особое состояние, активирующееся в процессе самоактуализации, понимание механизма, достижения которого позволит решить практическую задачу по достижению субъективного благополучия. Аналогичным образом феномен субъективного благополучия объясняет идеолог американской позитивной психологии М. Селигман, который также как М. Чиксентмихайи решающее значение в вариациях благополучия отводит процессу активизации творческого подхода в деятельности, вместе с позитивными эмоциями, дружескими взаимоотношениями и наличием смысла жизни. М. Селигман выступает с новаторским предложением по внесению изменений в образовательный стандарт, в который, по его мнению, следует включить программу по основам достижения субъективного благополучия, что является весьма резонным на фоне увеличения количества депрессивных расстройств среди детей школьного возраста, о чём свидетельствуют общемировые статистические данные [108]. В трудах М. Чиксентмихайи и М. Селигмана, просматривается особое значение, которое они отводят творческому началу в деятельности, вовлечённости в процесс, получению удовольствия от процесса и результатов деятельности, что как мы полагаем в разрезе темы нашего исследования имеет исключительную значимость. Дальнейшая разработка исследовательской тематики по данному направлению имеет существенную практическую значимость в свете её прогностического потенциала, возможности составления программ индивидуальной стратегии личности для достижения субъективного благополучия.

В отечественной социально-психологической науке проблематика субъективного благополучия существенно актуализировалась на фоне социально-политических и экономических кризисов связанных с прекращением существования единого государства, что потребовало от учённых значительного пересмотра картины его детерминации.



Отечественным учёным Л.В. Куликовым феномен субъективного благополучия рассматривался как результат интеграции сложных по своей природе социально-психологических явлений, таких как: физическое благополучие, проявленное в текущем состоянии здоровья и связанное с ним чувство комфорта, наравне с психическим здоровьем, обуславливающим нормальное функционирование психики человека; духовно-нравственное благополучие, проявленное во включённости личности в культурные, общественные процессы обуславливающего состояние душевного комфорта.

В обширной монографии посвящённой внутреннему благополучию человека, авторство которой принадлежит Л.В. Карапетян, проведён глубокий анализ изучения социально-демографических коррелятов эмоционально-личностного благополучия. Оригинальность данного научного труда заключается во взгляде на благополучие как на результат формирования целостного переживания совокупного воздействия на человека различных психологических детерминант связанных с адаптивностью, психологической устойчивостью, эмоциональной лабильностью, жизнестойкостью в достижении внутренней гармонии личности [49].

Существенный вклад в изучение феномена субъективного благополучия, механизмов и факторов его формирования, привнесён отечественным учёным Р.М. Шамионовым, результаты трудов которого значительно обогатили социально-психологическое знание в этой области. В поиске ответа на вопрос, что есть, феномен субъективного благополучия Р.М. Шамионов описывает специфическое отношение личности к собственной жизни, которое характеризует его естественное стремление к счастью и благополучию, что имеет решающее значение в жизнедеятельности человека [156]. Основная тематика исследований Р.М. Шамионова посвящена изучению феномена субъективного благополучия во взаимосвязях с особенностями деятельности, отношений,

культурных и этнических аспектов. Учёный констатирует, что переживание субъективного благополучия не сводится к состоянию удовлетворенности, а представляет собой результат сложной детерминации факторов проявляющегося в переживании личностью состояния экзистенциальной исполненности, убежденности в самоценности его деятельности и позитивного отношения к своей жизни. Особое внимание в детерминации этого феномена автором уделяется профессиональной сфере личности, подчеркивая роль качественного, общественно полезного труда в удовлетворённости жизнью, подчёркивая возникновение в процессе трудовой деятельности особое эмоционально-оценочное отношение человека к смысловому содержанию трудовой деятельности, ведущего к самоактуализации. Здесь снова следует упомянуть труды М. Чиксентмихайи и М. Селигмана выводы, из которых, в значительной степени перекликаются с выводами Р.М. Шамянова.

В процессе расширения предметного поля изучения феномена субъективного благополучия, учеными на западе были определены основные векторы будущих исследований, которые, несмотря на широкий спектр рассматриваемых вопросов, в большей степени затрагивали объективные социально-психологические факторы, касающиеся финансового благополучия и достатка [192], адаптационных процессов [191], физического, психического здоровья и долголетия [178; 195]. Это, несмотря на эвдемонистические тенденции изучения субъективного благополучия характерного для последних десятилетий, возвращает фокус внимания социальной науки на фундаментальные основания достижения субъективного благополучия, без реализации которых до определенного уровня, дальнейшее развитие личностного благополучия представляется весьма затруднительным. Понимание этой особенности достижения благополучия, по нашему мнению, во многом объясняет возникновение парадоксальных эффектов, с которыми столкнулись исследователи в области социальной психологии, социологии и экономики.

Обнаружение сложных, разнонаправленных, неочевидных связей субъективного благополучия с объективными факторами, всерьёз стали интересовать учёных со времён обнаружения «Парадокса Истерлина» [183], который ознаменовал проведение большого количества последующих исследований по тематике влияния финансового благополучия на данный феномен, актуальными и по сей день.

Результаты проведения эмпирических исследований указывают на существование прямой связи уровня материальной, финансовой обеспеченности личности и его удовлетворённости жизнью, а также объясняет динамику возникновения отрицательных и положительных эмоций, баланс которых, как уже было отмечено выше, рассматривается в качестве одного из фундаментальных оснований переживания субъективного благополучия. Следуя теории перспектив, применяя её к механизму переживания субъективного благополучия, становится понятной роль гедонистической адаптации в достижении положительных эмоций, а также сложность в устранении отрицательных. Финансовое благополучие по-разному влияет на переживание благополучия, в зависимости от его уровня, на начальном этапе, когда речь идёт о среднестатистических показателях для данного общества всегда отмечается положительная картина детерминации эмоциональной сферы человека. Соответственно снижение показателей материального и финансового благополучия в сравнении со среднестатистическими показателями, формирует отрицательную картину эмоциональных переживаний человека. Особенного внимания заслуживает тот факт, что превышение показателей финансового благополучия свыше среднестатистических показателей общества и выход на получение сверх доходов, превышающих объективные потребности личности, парадоксальным образом не вызывает положительной динамики в эмоциональной сфере, а зачастую приводят к обратным тенденциям. Однако стоит признать, что детерминацию субъективного благополучия

финансовым благополучием, невозможно объяснить только лишь теорией «Парадокса Истерлина».

Рассматривая влияние социального контекста на соотношение субъективного благополучия и уровнем достатка [174], установлено, что социальное неравенство, проявленное в разности финансовых возможностей и связанных с этим проявлений эксклюзии, приводит к острым переживаниям несправедливости, социальной напряжённости и отрицательных эмоций, естественным образом снижая субъективное благополучие [186]. Стоит отметить, что даже в экономически трудных ситуациях, наличие значимых социальных связей, а также хорошее состояние здоровья по-прежнему остаются определяющими основаниями для переживания субъективного благополучия.

Существенно приближает к пониманию процессов детерминации субъективного благополучия рассмотрение такой содержательной категории как счастье, в качестве одной из основополагающих характеристик максимально близкой, но не тождественной субъективному благополучию. В фундаментальном труде американского психолога М. Аргайла «Психология счастья», проведено тщательное рассмотрение этой категории, изучение феноменологии, источников и факторов, оказывающих существенное влияние на достижение человеком счастья. Учёным рассмотрен пласт научных трудов по психологии, социологии, экономики, культурологии, физиологии, и других наук, которые комплексировать разнообразие научных парадигм понятия счастья в единый социально-психологический феномен, включающий в себя: множественность отношений с супругами, родителями, детьми, друзьями, коллегами, представителями большой социальной группы; соотношение положительных и отрицательных эмоций; состояние соматического и психического здоровья; материальное благосостояние; профессиональные и личностные достижения; национальные особенности; религиозная приверженность; экзистенциальная определённость. Можно сказать, что

М. Аргайл сводит концепцию счастья к целостному переживанию психологического эффекта связанного с чувством удовлетворённости жизнью человека, выраженного в положительном эмоциональном фоне и оптимизме по отношению к своему будущему [98]. Практические выводы, сформулированные автором, объясняют природу формирования феномена счастья в его многоаспектных взаимосвязях, позволяя предметно рассмотреть детерминацию феномена субъективного благополучия.

Актуальные процессы глобализации мирового сообщества, взаимное проникновение и интеграция национальных культур, языка, традиций, ценностей, обуславливают развитие мультикультурного сообщества, кросскультурные и этнопсихологические особенности которого выступают в качестве новых детерминант субъективного благополучия. Связь предмета нашего исследования с этнокультурными факторами подтверждается результатами многочисленных транснациональных исследований, проводимых на большой выборке [174; 188; 207]. Исходя из результатов и опыта проведения этих исследований, их последователи, определяя перспективные направления дальнейшего изучения удовлетворённости и благополучия, предприняли попытку сведения изучаемых параметров в единый показатель, который включал бы национальный, культурный, социальный и индивидуальный уровни, что было реализовано на выборке нескольких латиноамериканских стран [205]. Такой подход, однако, не увенчался успехом, не объяснив исследователям чётких закономерностей между уровнями благополучия личности и сообщества, даже при условии гомогенности культур стран участников исследования [202], что требует проведения дальнейших уточняющих исследований. При большом количестве существующих эмпирических данных о связях субъективного благополучия с кросс-культурными и этнопсихологическими факторами, совершенно очевидной становится ограниченность такой связи, что во многом объясняется простым логическим заключением, о том, что высокий уровень благополучия

общества не выступает гарантией достижения субъективного благополучия личностью. С уверенностью можно лишь утверждать об оказании фасилитирующего эффекта кросс-культурными и этнопсихологическими факторами в достижении субъективного благополучия личности.

Фундаментальное значение, учитывая современные тенденции, связанные с повсеместным распространением цифровых технологий приобретают исследования изучающие особенности социально-психологических явлений в виртуальном пространстве, специфике коммуникации, формированию цифрового следа личности, значение которое занимает доступность Интернета для переживания субъективного благополучия. Данное направление на сегодняшний день занимает одно из лидирующих мест в социально-психологических исследованиях. Одним из наиболее важных выводов в этой области стало обнаружение чёткой закономерности, когда поведение пользователя связано с зависимым поведением, будь то онлайн-игры, ставки в онлан-казино, гейминг, компульсивый скроллинг новостной ленты, безудержный просмотр сериалов, фильмов всегда ведёт к значительному снижению уровня субъективного благополучия. Если же поведения пользователя Интернета и его ресурсов направлено на повышение осведомленности в той или иной области, решение образовательных, профессиональных или творческих задач, то это всегда оказывало положительный эффект на переживание субъективного благополучия. Практическим выводом из этого наблюдения стала необходимость в точном определении цели преследуемой личностью на просторах глобальной сети, понимание которой несёт огромный прогностический потенциал для изучения субъективного благополучия. Целесообразность рассмотрения цифровых технологий в качестве фактора субъективного благополучия подтверждается наличием эмпирических данных указывающих на его связь с вовлечённостью молодёжи в сферу телекоммуникационной сети Интернет [105]. Проблематика цифровой гигиены и экологичного поведения на просторах Интернета приобретает

сегодня особую актуальность и требует к себе пристального внимания учёных. Обнаружение положительной связи прямой направленности на субъективное благополучие с характеристиками самоконтроля личности, даёт основания предполагать о возможности проведения коррекционного воздействия на личность, путём проведения социально-психологического тренинга направленного на повышение уровня самоконтроля [38]. Положительное влияние, оказываемое на субъективное благополучие характеристиками самоконтроля подтверждается множественными исследованиями [210], в которых также подчеркивается усиливающий эффект профилактической мотивации. Результатом усиления личностной мотивации к профилактике является повышение самоконтроля, увеличивающее шансы на её позитивное функционирование.

Актуальные кризисные тенденции требуют новых подходов к рассмотрению счастья, как экзистенциальной потребности личности, несмотря на ранее указанную содержательную разницу с субъективным благополучием, последнее, по мнению И.Е. Гарбера, Р.М. Шамионова и Е.Е. Бочаровой, справедливо рассматривать в качестве его обязательного условия, а также существенного фактора развития современного общества [164]. Такая точка зрения, в которой развитие и благополучие общества обусловлено переживанием субъективного благополучия его отдельных членов, имеет существенный практический потенциал в решении острых социальных проблем.

Дальнейшее расширение исследований проблематики субъективного благополучия требовало поиска связей с другими социально-психологическими феноменами, условиями и факторами. Так, например, в случае с людьми пожилого возраста статистически значимая связь была обнаружена с философской категорией смысл жизни, позитивная оценка которой увеличивала их субъективное благополучие [209]. Результатами этих исследований стал также вывод о том, что возраст является существенным предиктором субъективного благополучия. В случае людей

пожилого возраста основной тенденцией переживания субъективного благополучия было его постепенное снижение. Увеличению возраста человека сопутствуют ухудшение показателей здоровья, снижение социальной активности, уменьшение жизненных возможностей и перспектив, что неминуемо снижает их субъективное благополучие [187]. Субъективное благополучие напрямую связано с эффективностью в личной сфере, которая претерпевает кризисные изменения с увеличением возраста, также имеет тенденцию к снижению.

В продолжении рассмотрения детерминации возрастных особенностей на переживание субъективного благополучия отдельно стоит рассмотреть влияние оказываемое такой личностной характеристикой как эмоциональный интеллект. Данные полученные в исследовании Chen Y., свидетельствуют о том, что высокий показатель эмоционального интеллекта коррелирует с субъективным благополучием лиц среднего и пожилого возраста [177]. Высокий показатель эмоционального интеллекта позволяет в значительной мере улучшить эмоциональную сферу, улучшая взаимоотношения с социальным окружением, способствуя получению морального удовлетворения, положительно влияя на субъективное благополучие [188]. Возможность проявить заботу и оказывать помощь в отношении близкого человека удовлетворяет потребность пожилого человека в экзистенциальной исполненности, путём выполнения функции родителя, супруга, бабушки и дедушки. Важным элементом при рассмотрении возрастных детерминант субъективного благополучия является умеренная физическая нагрузка, на протяжении всей жизни как поведенческой нормы оказывающей благоприятное воздействие на переживание субъективного благополучия [209].

Значительным лонгитюдным исследованием, имеющим фундаментальное значение для развития социальной психологии, выступают результаты проведения «Гарвардского исследования развития взрослых», основным вопросом которого являлся: «что делает жизнь



человека счастливой?». Для ответа на этот вопрос исследователями на протяжении нескольких десятилетий проводилось наблюдение за жизнью нескольких сотен мужчин, с момента их поступления в колледж и до последнего дня их жизни. Эти мужчины прошли через учебные и профессиональные коллективы, войны, экономические кризисы, семейные радости и драмы, отцовство, высокие общественные достижения, информация о которых предоставляла большую значимость для изучения благополучия мужчин. Результаты этого исследования представленные John F. Mitchell иллюстрируют картину детерминации субъективного благополучия, в очередной раз эмпирически опровергнув гедонистическую концепцию, окончательно утвердив тенденцию проведения эвдемонистических исследований [188]. В частности результаты данного исследования указывают на наличие значимой корреляции субъективного благополучия с отношением мужчин к своей жизни, субъективной оценкой взаимоотношений в семье, в трудовом коллективе, с близким социальным окружением, успехами в карьере и творчестве, а не уровнем достатка, престижностью жилья, наличием атрибутов элитарного образа жизни и т.д. Во многом положительная оценка состояния многих из перечисленных выше элементов возможна при условии наличия у этих мужчин высокого уровня эмоционального интеллекта.

Жизнь, в социуме диктуя ряд жизненных сценариев в соответствии с внушаемыми социальными установками, ожиданиями, представлениями, предрассудками, предпочтениями, взглядами, культурными ценностями и традициями, погружённая в саморефлексию динамических возрастных кризисов и трансформаций, формирует невероятно сложный комплекс эмоциональных переживаний. По выражению американского психолога П. Экмана эмоциональные состояния человека определяют качество его жизни [172]. Размышляя над этим можно с уверенностью сказать, что субъективность восприятия того, что с нами происходит и то, как мы на это реагируем на уровне эмоций, является основой нашего субъективного

благополучия. В этой связи, учитывая парадоксальный характер связи субъективного благополучия с объективными факторами, в пользу субъективных детерминант, особенно важным становится изучение роли эмоциональной саморегуляции как психологического инструмента в достижении субъективного благополучия. Этот подход нашёл отражение в работах Р.М. Шамионова, в которых система самоуправления является инструментом коррекции деятельности, позволяющего личности повысить уровень уверенности в себе и самоуважения, которые благоприятно сказываются на субъективном благополучии [161].

Нами уже отмечена существующая разность во взглядах на феномен субъективного благополучия связанная с различными трактовками этого понятия, в соответствии с пониманием природы данного феномена. Результаты экспериментальных исследований указывают на динамическую природу субъективного благополучия, как результата многофакторной обусловленности личностных переживаний разной интенсивности и субъективной значимости.

Частично для разрешения этой неопределённости современными учёными предпринимаются всяческие попытки валидации базовых параметров субъективного благополучия, рассматривающие результаты самоотчётов испытуемых в качестве главных показателей стандартизации, что может способствовать значительному улучшению качества будущих исследований.

Область проведения дальнейших исследований в социальной психологии связанных с феноменом субъективного благополучия лежит не в традиционной тенденции изучения факторной структуры его детерминации, а скорее анализа их взаимодействия, интеграционной сочетанности и оказываемого ими модерационного эффекта, что актуализирует поиск инновационной технологии, принципиально отличающейся от существующего подхода. Помня о множественной интерпретации, разности существующих подходов стоит продолжать

развивать направление теоретического обобщения призванное примирить существующие точки зрения на феномен субъективного благополучия, исходя из психологической, социальной, физиологической, политической и других парадигм.

Современные исследователи в области проблематики субъективного благополучия преследуют цель максимально обогатить эмпирический опыт объясняющий природу данного феномена и его практического применения, что отражается в разнообразии изучаемых факторов. Так, например, в качестве значимого фактора детерминации субъективного благополучия авторами рассматривается стиль юмора, например, самоподдерживающий стиль, способствует повышению субъективному благополучию, тогда как самоуничижительный в значительной степени его снижает [168].

Однако особый исследовательский интерес представляет, место эмоционального интеллекта в предикции субъективного благополучия. Значительный рост числа исследований и научных публикаций по данной тематике наблюдаемый в последнее десятилетие напрямую на это указывают. Так, исследования в данной области рассматривают широкую вариацию связи эмоционального интеллекта с субъективным благополучием [10; 45; 67; 177; 201; 208]. Практически всеми исследователями подчёркивается ресурсный потенциал эмоционального интеллекта в достижении благополучия личности. Так, по результатам исследования проведённого Ю.А. Кочетовой, было установлено, что академическая успеваемость подростков тем выше, чем выше их уровень эмоционального интеллекта [55]. По нашему мнению достижение молодыми людьми успеха в образовательной сфере выступает значительным фактором в переживании субъективного благополучия, являясь одним из критериев их эффективной реализации на текущем возрастном этапе развития. Эти результаты наталкивают на предположение о возможности рассмотрении эмоционального интеллекта в качестве агента феноменальной взаимосвязи между основными факторами, оказывающими

воздействие на субъективное благополучие. В этой связи было бы логичным встраивание эмоционального интеллекта в предполагаемую теоретическую модель субъективного благополучия курсантов, в качестве посредника взаимосвязей между изучаемыми нами социально-психологическими феноменами представлений о счастье, отношения к военной службе и военной идентичности.

Анализируя теоретические подходы, актуальные тенденции изучения, данные полученные в ходе эмпирических исследований, многофакторную обусловленность и динамический характер развития феномена субъективного благополучия, его можно определить как интегральное социально-психологическое образование, описывающее специфически переживаемое субъективное отношение личности к своему физическому, эмоциональному состоянию, уровню благосостояния, взаимоотношениям с членами малой социальной группы (в нашем случае взводом курсантов), субординационными отношениями с командирами и деятельностью в рамках военно-профессиональной среды в соответствии с усвоенными нормативными представлениями, сопровождающееся чувством удовлетворённости, комфорта.

Феномен субъективного благополучия, конструируемый на переживании позитивных чувств, различных аффектов, субъективных оценок собственного функционирования, представляет собой своего рода преобладание положительных чувств над отрицательными позволяющими получать удовлетворение от собственной жизни. Другими словами субъективное благополучие это ресурсное состояние, позволяющее на основе индивидуального положительного опыта, позитивно интерпретировать условия и обстоятельства жизненной ситуации, уравновешивая основные сферы жизни личности.

В таком контексте справедливо рассматривать субъективное благополучие в качестве фундамента эффективной самореализации и самоактуализации личности, позволяющего ответить на личностный

вопрос о смысле своего существования. Прикладное значение изучения детерминации субъективного благополучия сулит получение практических ответов на основные экзистенциальные вопросы человечества, возникшие в древнейшие времена и вновь актуализированных на фоне эпохальных событий новейшей истории человечества. Результатом таких исследований в разрезе психолого-философских изысканий являются труды В. Франкла. Так, в своём фундаментальном труде «Человек в поисках смысла» [140], В. Франкл исследует содержание понятия смысла жизни раскрывая его в категориях имеющих экзистенциальное значение для человека, таких как свобода, любовь, духовность, ответственность, совесть, страдание, труд, ценности, то есть всему, чему человек отводит особое значение, сплетая их в единую ткань личностного благополучия. Размышляя об этих категориях, В. Франкл заключает, что смысл жизни, как и счастье не сводится к удовлетворению эгоистических потребностей, а является результатом позитивного функционирования человека в осуществлении просоциальной деятельности, общественно полезного труда, творческой реализации и активной жизненной позиции. Современные исследования всё чаще находят этому подтверждение. Так, в случае установления взаимосвязей просоциального поведения с достижением субъективного благополучия была выявлена чёткая закономерность, когда у участников исследования была установка на осуществление расходов определённой суммы денег на нужды других, степень их субъективной удовлетворённости была значительно выше, в отличие о ситуации в которой деньги нужно было потратить на себя [182].

Учитывая, что изучению влияния на переживание субъективного благополучия внешних факторов, посвящено большое количество исследований последних десятилетий, число и масштаб трудов по установлению роли внутренней детерминации данного феномена заметно им уступают, что создаёт области социально-психологических вопросов требующих к себе более пристального внимания. К таким вопросам,

можно отнести в частности установление полярности интроверсии экстраверсии субъекта по отношению к выраженности субъективного благополучия в исследовании Lucas и Fujita [190], которые дают основание говорить о наличии генотипических, а не только лишь фенотипических оснований детерминации субъективного благополучия. Схожим образом исследователями Chang, Lu, и Zhang [176] были получены сведения, указывающие на значительную обусловленность субъективного благополучия наличием внутренних установок, направленности, а также особенностей проявления оптимизма-пессимизма личностью. Инновационный подход в изучении феномена субъективного благополучия позволит значительно расширить горизонт социально-психологических исследований, переводя эмпирический фокус в область установления индивидуальных, психологических особенностей человека и его взаимодействия с социальной группой в которую он включён.

Обобщая материалы теоретических подходов, эмпирических исследований в социальной психологии, мы приходим к выводу о том, что субъективно благополучный человек – это личность, включённая в активные субъективно значимые социальные взаимоотношения, гармонично функционирующая в повседневной деятельности на основе своей эмоционально-ценностной сферы, отдающая отчёт значимости происходящих событий, не переоценивая важность тех или иных обстоятельств, не предпринимая чрезмерных усилий по изменению внешних условий с опорой на внутренний психофизиологический гомеостаз, удовлетворённая текущим положением своих дел, направленной на достижение успеха во всех сферах жизни.

Такой взгляд на субъективно благополучную личность вскрывает недостаточную изученность детерминации субъективного благополучия, обусловленную социально-психологическими факторами военно-профессиональной социализации курсантов. При этом совершенно очевидной является актуальная потребность в получении таких сведений

для качественной организации эффективного протекания процесса военно-профессиональной социализации во всё более усложняющихся условиях военной службы, связанной с общественно-политическими, социально-экономическими и другими вызовами последних лет.

Научное основание, определяющее новизну и актуальность данного исследования, заключается в изучении новой комбинации взаимосвязи социально-психологических феноменов детерминирующих переживание субъективного благополучия, таких как представления курсантов о счастье, отношении к военной службе и военной идентичности. По мнению Р.М. Шамионова дальнейшее обогащение сведений о факторах детерминирующих переживание субъективного благополучия позволит удовлетворить существующую на данный момент потребность общества в определении наиболее оптимальных путей самореализации личности, её позитивного функционирования в повседневной жизни и конструктивного разрешения жизненных кризисов [161]. Применяя этот взгляд на сферу военно-профессиональной социализации курсантов, мы предполагаем, что достижение военной идентичности, положительное отношение к военной службе в соответствии с усвоенными представлениями о счастье соответствующими условиям прохождения службы в значительной степени способствуют переживанию субъективного благополучия курсантами.

## **1.2. Проблема отношения к военной службе и удовлетворенности службой**

Актуальность изучения отношения к военной службе и её удовлетворённости исходит из необходимости понимания значения социально-психологических эффектов сопутствующих процессу военно-профессиональной социализации курсантов, таких как: гордости за принадлежность к вооружённым силам; удовлетворённость условиями военно-профессиональной деятельности; направленность на военно-профессиональное развитие; корпоративная этика, воинские ритуалы и традиции; просоциальная активность; характеризующих их эмоциональное отношение к службе и имеющих существенное значение в детерминации субъективного благополучия. Эмоционально-оценочное отношение, выступая «лакмусовой бумажкой» в оценке совокупности социально-психологических факторов, воздействующих на личность, является показателем удовлетворённости жизнью в целом и переживания субъективного благополучия в частности.

Раскрытие проблематики отношения курсантов к военной службе должно разворачиваться путём определения путей и механизма формирования ими модели и образа окружающего мира, феноменологической картины социально-психологических процессов и явлений, в значительной степени определяющих качество их функционирования в военной среде и субъективную оценку своего в ней нахождения. [86].

Используя понятие «отношение», мы подразумеваем определённую позицию субъекта в форме устойчивой эмоционально-волевой установки субъекта к чему-либо или кому-либо. Рассматривая категорию «отношение» применительно к военной службе, мы исходим из субъект-объектной парадигмы, при этом сохраняя характерный для субъект-субъектной парадигмы принцип эмоционального (оценочного) отношения



для установления взаимосвязи с феноменом субъективного благополучия. Используя субъект-субъектную парадигму, мы предполагаем, что субъективное благополучие курсантов детерминируется системой их социально-психологических отношений, выражающихся наличием у них устойчивых субъективных установок по отношению к особенностям военной службы.

Выдающимся отечественным психологом В.Н. Мясищевым, создана оригинальная концепция отношений, в которой предложена многовариантная модель. Она состоит из «эмоциональной», «оценочной» (когнитивной) и «конативной» (поведенческой) сторон, описывающих различный характер взаимодействия личности с окружающим миром и его социальным окружением [82]. Отечественная социально-психологическая наука оперирует понятием «отношение» преимущественно в контексте когнитивных и конативных процессов взаимодействия личности с многообразием объектов окружающего мира, характеризующееся эмоционально опосредованной оценкой этого взаимодействия. Именно это эмоционально-оценочное отношение определяет совокупное воздействие социально-психологических факторов на личность, выступая существенным фактором удовлетворённости жизнью.

Необходимо также принять во внимание семантическое различие в толковании единственного и множественного числа категории «отношение», определяющего смысл употребления данного термина. Перед рассмотрением категории «отношение» к военной службе стоит разъяснить разницу между единственным и множественным числом, определяющим смысл употребления данного термина. В нашем случае дефиниция «отношение» отражает контекст к кому-то или чему-то относится субъект, в то время, когда «отношения» предполагают связь между субъектами [87] и фиксируют определённую позицию субъекта. В обращении к категории «отношение» мы фиксируем определённую позицию субъекта в форме устойчивой эмоционально-волевой установки

субъекта к чему-либо или кому-либо, в свою очередь, рассматривая «отношения» как процесс взаимодействия между субъектами.

Необходимо отметить, что использование категории «отношение», учитывая отглагольную форму от глагола «носить» как действия предполагает наличие субъекта как источника отношения объекта к кому или чему выражается отношение, а также содержания того, что относится. В этом случае действие «отношение» подразумевает не конкретный объект, а идеальный образ, существующий в сознании субъекта, а значит отнести можно только с тем, что уже есть. В этой связи, рассматривая отношение к службе, такой идеальной конструкцией, уже существующей в сознании, могут выступать ценностные ориентации субъекта, а также его представления о военной службе. Сам процесс восприятия объекта не может быть реализован иначе, чем посредством какого-либо отношения к нему, путём соотнесения его с каким-либо идеальным образом в сознании субъекта, содержание которого не всегда поддаётся строгой категоризации.

Логическая схема генезиса отношения субъекта к явлениям окружающей среды представляет собой процесс сравнения объективных условий и факторов с имеющимися в его сознании представлениями. Отношение не имеет культурно-нормированных средств реализации и не может рассматриваться как произвольный процесс, ввиду отсутствия цели, а характеризует скорее определённое эмоциональное состояние субъекта, проявляющегося в его индивидуальных реакциях [124]. Это индивидуальное эмоциональное состояние, связанное с процессом отражения, предшествующего взаимодействию, не всегда имеет внешние проявления, но всегда определяет мотивы человека, регулируя его поведение.

Здесь, что имеет существенную значимость в контексте нашего исследования, вскрывается механизм потенциального прогнозирования и управления поведением человека, воздействуя на его систему ценностей и социальных представлений, формируя соответствующее целям и задачам

военно-профессиональной социализации отношение к военной службе. Отношение к тому или иному социально-психологическому явлению базируется на социальных установках, представлениях и ценностных ориентациях личности, в результате, которого возникает субъективная ценностная значимость [87].

Согласно идее С.Л. Рубинштейна, [104], объекты интериоризуются в сознании субъекта по мере возникновения отношения к ним в ходе познания и действия в их отношении. Следовательно, когнитивный процесс познания окружающего мира и собственной психики позволяет расширить круг личностно значимых объектов социального сравнения. Субъект, являясь активным деятелем, избирательно проявляет отношение к действительности, корректируя на его основе свою деятельность. Отношение воплощается непосредственно в процессе взаимодействия человека с другим человеком, идеальными явлениями, а также материальными объектами окружающей среды [94]. Происходит этот процесс на основе оценки, определяющей характер их взаимодействия. Отношение, сложившееся на основе устойчивых факторов, оценок, многократно закреплённых в поведении человека, трансформируется в статус личностного феномена. Таким образом, отношение, являясь следствием воздействия внешних факторов среды и личностных характеристик человека, определяет характер его взаимодействия с кем-либо или чем-либо.

Препарирование социально-психологической категории «отношение» для проведения исследования имеет практическую значимость для качественного определения порядка взаимодействия внутреннего содержания личности с социальной средой и явлениями окружающей действительности. На данном этапе развития социально-психологического знания имеет место существенная нехватка комплексных, многофакторных исследований, рассматривающих не только связи феномена «отношение» с различными элементами окружающей

среды и социальными явлениями, но и их взаимной обусловленности. Значительная степень обобщения категории «отношение» в социальных науках, требует более тщательного рассмотрения данной дефиниции и её сепарации в категориальный аппарат социально-психологического знания, учитывая её возможную прогностическую ценность в установлении детерминации субъективного благополучия.

При детальном изучении категории «отношение» мы сталкиваемся с трудностью определения её содержания и основных критериев для оценки различных социальных явлений. Трактовка дефиниции «отношение» существенно различается в зависимости от области научного знания, в которой она используется. В общенаучном терминологическом аппарате дефиниция «отношение» используется для обозначения социально-психологических явлений затрагивающих: личные, межличностные, межгрупповые, этнические, религиозные, экономические, межкультурные, половые, ролевые, деловые и других видов отношений. Социальных психологов дефиниция «отношение» чаще интересует в контексте субъективной позиции человека к малым и большим социальным группам, профессиональным и деловым взаимоотношений, социальным процессам и явлениям, возникающим в ходе этих взаимоотношений, а также самому себе как субъекту этих отношений. При этом остаётся открытым вопрос о возможности использования данной дефиниции, в качестве фактора детерминирующего переживание субъективного благополучия. Чтобы ответить на это вопрос необходимо проведение теоретического анализа существующих исследований по данной тематике, на основании которой будут проводиться последующие эмпирические процедуры.

Косвенно на обоснованность такого подхода может указывать обнаруженная связь военной идентичности, рассматриваемой нами в качестве одного из предикторов субъективного благополучия с представлениями курсантов о мире, как источником их отношения к различным социально-психологическим феноменам, в том числе, и

военной службе, взаимодействие которых оказывает влияние на процесс их военно-профессиональной социализации [158], а значит, опосредует переживание курсантами субъективного благополучия.

Прежде чем категория «отношение» прочно вошла в понятийный аппарат, обозначающий уникальный феномен в социальной психологии, оно широко использовалось в других науках, особенно активно в философском ключе. В философском лоне категория «отношение» использовалось Аристотелем в качестве одной из десяти категорий раскрывающих бытийность и тесно связанной с проблематикой «Я-Другой».

История психологии повествует нам о значимых трудах в области «отношений» оставленных нам И.Ф. Гербартом, Г. Гефдингом, К. Штумпфом, В. Вундтом, которые использовали его, в качестве связующего элемента позволяющего выстроить в единую систему феномены и явления психики человека. Вслед за ними естественнонаучный подход к рассмотрению философской категории «отношение» продолжили Г. Спенсер, В.М. Бехтерев и Н.Я. Грот, которых интересовали вопросы наличия взаимозависимости между внутренними и внешними отношениями человека. Теоретические изыскания отечественных учёных, изучавших проблематику отношений личности, представлены трудами В.Н. Мясищева, А.А. Бодалева, В.П. Позднякова, А.Ф. Лазурского, В.А. Зобкова, Р.М. Шамионова, И.Р. Сушкова, М.А. Беребина.

Взгляд В.М. Бехтерева на целесообразность применения комплексного подхода в изучении природы человека, во взаимодействии с окружающей средой нашел отражение в его трудах в области рефлексологии, объясняя природу феномена отношения преимущественно физиологическими реакциями. Однако отводимая в рефлексологии пассивная роль личности не могла удовлетворить возникающих психологических запросов, что послужило появлению представлений об эндопсихике (внутреннем) и экзопсихике (внешнем) отношении. Так,

взаимодействие с окружающей действительностью реализуется на различных уровнях развития психики человека, соответствуя масштабу психической активности субъекта. Эндопсихический уровень обуславливает степень воздействия личности на окружающую среду в соответствии с её индивидуальностью, тогда как на экзопсихическом уровне происходит перестройка личностных особенностей под условия среды. Это нашло своё отражение в психологии отношений, где индивидуальность рассматривается не только как совокупность психических функций человека, таких, как внимание, память, восприятие, воображение, т. е. его эндопсихическое содержание, но и существующими отношениями к внешним явлениям объективной реальности, относящимся к экзопсихическим факторам. Отечественный учёный А.Ф. Лазурский, продолжая дальнейшее развитие психологии отношений рассматривал «отношение» как преимущественно осознанный инструмент опосредования личностью взаимодействия эндопсихических и экзопсихических факторов, результативное действие которых входят в ядро его личности, определяя его поведение [63].

Позже его учеником В.Н. Мясищевым была создана концепция, основным структурным элементом которой, выступала личность как система отношений, ставшей одной из самых популярных в отечественной психологической науке модели феномена «отношений» [82]. В специальном смысле В.Н. Мясищев рассматривает «отношение» как осознанный акт личности по целостному, основанному на индивидуальном опыте, избирательному восприятию себя как субъекта отношений с окружающей действительностью и её частными проявлениями, внешне выраженных в поступках, реакциях и переживаниях.

В рамках нашего исследования значимым выводом из предложенной В.Н. Мясищевым концепции выступает понимание места социально-психологического феномена «отношения» в процессе личностно-средового взаимодействия личности с мета-моделью окружающего мира. Самим

учёным выделялись три основные категории, которые, по его мнению, определяют отношения личности с экзопсихическими факторами, это: 1) явления объективной реальности 2) социальное окружение и взаимодействие с ними 3) собственно субъект отношений, его личность [82].

Продолжая традиции А.Ф. Лазурского, развивая его идеи, В.Н. Мясищев разрабатывал общепсихологический подход к изучению системы отношений личности, акцентировав внимание на субъективных факторах и их отражении во взаимодействии с явлениями окружающей действительности. Учёным сделаны выводы о фундаментальном значении системы отношений личности, опосредующих все социальные взаимодействия, определяющие бытийность, субъективное смысловое значение жизни, задающее вектор направленности её жизнедеятельности.

Дальнейшее развитие идей психологии отношений позволили выделить когнитивный, конативный и эмоциональный компоненты системы отношений личности, соответствующих её оценочным, поведенческим и эмоциональным проявлениям, в соответствии с условиями внешней среды. В.Н. Мясищев подробно описывает процесс изменения концепта «отношения» в онтогенезе личности под воздействием опыта взаимодействия с обществом и окружающей средой, выделяя в нём несколько ступеней. С возраста 2-3-х лет, опосредованного деятельностью «взрослых», возникает избирательность в отношении окружающего мира путём выделения собственного «Я», а также дифференциацией отношений к окружающему социуму. Далее отношение ребёнка изменяется под воздействием внешнего общения вне семьи, приобщения его к различным видам деятельности: игре, учёбе, труду. Разрыв связи с социумом приводит к нарушениям развития личности, которые могут приводить к различным патологиям, вплоть до феральности. В этой связи становятся ясными причины возникновения неврозов, уходящие своими корнями в те периоды развития личности, в которых происходил «слом» эндопсихики под

натиском реалий окружающей среды, не соответствующей сложившимся отношениям личности.

Представления о роли отношения в возникновении психических недугов нашли применение в области психиатрии, где индивидуальное отношение к трудной жизненной ситуации, как к неразрешимой, запускает процессы психической и физиологической дезорганизации. Так, коррекция неконструктивных отношений личности к тяжёлым жизненным ситуациям стала основой для развития реконструктивной и патогенетической психотерапии. Сторонниками данного подхода было предложено рассматривать отношение личности в качестве объективного, совокупного и значимого критерия для изучения психики человека. Отсюда вытекает и педагогическая значимость отношения, рассматриваемая В.Н. Мясищевым как воспитание сознательного отношения к своему поведению при любых факторах внешней среды.

Согласно В.С. Мерлину, центральное место в таком социально-психологическом явлении, как жизненная позиция, занимает понятие отношение, к различным явлениям окружающей среды, в которой особую значимость имеют межличностные, морально-нравственные и трудовые отношения [76].

Определяя жизненные отношения в качестве сущностного регулятора поведения личности, Б.Г. Ананьев указывает на опосредующую функцию системы отношений во взаимодействии с социумом [2]. Аналогичным способом К.К. Платонов отводит категории «отношение» роль буфера между психикой человека и окружающей его социальной средой [93].

Многообразие теоретических подходов при единодушном взгляде на неразрывность биологических и социальных факторов как единства психики и окружающей среды определило дальнейшие научные разработки психологии отношений, рассматривающую ситуативно-целостную модель личности, как процесс актуализации личности,



запускаемый сознательной активностью, опосредованной её отношением.

В социальной психологии с момента выхода в свет научных трудов Я. Морено особое место отводится проблематике межличностных отношений, преимущественно в связи с другой социально-психологической категорией – «общение». Согласно такому пониманию, общение интерпретировалось как реализация общественных и психологических (межличностных) отношений. Выражение субъектом своего отношения связано с его эмоциональной сферой, раскрывающейся в оценке субъекта общения, согласно внутренним установкам личности, возникающим в процессе «межличностной аттракции» [99]. Процесс аттракции в свою очередь понимается как сложная устойчивая, эмоциональная реакция личности, предметом которой является другой человек. Она основана на восприятии его образа с учётом существующей социальной установки и выражается в отношении к этому человеку.

На межгрупповом уровне отношения могут проявляться в различного рода социально-психологических феноменах. Так, например, оценочное отношение к определённой этнической группе может стать причиной «ингруппового фаворитизма» или «аутгрупповой враждебности» [117].

Принципиальное различие общественных отношений от межличностных заключается в тех нормативно-одобренных образцах поведения или социальных ролях, которые выполняет личность. Выполнение субъектами общественных отношений этих социальных ролей активизирует отношения зависимости. Данная проблематика в социальной психологии подробно освещена в трудах К. Левина, посвящённых групповой динамике, а также М. Шерифа – о механизмах кооперации и конкуренции. Однако нельзя говорить о полном отсутствии какой-либо зависимости в психологических отношениях, в таких случаях они приобретают форму привязанности или созависимости.

Применяя вышесказанное в отношении предмета нашего

исследования можно заключить, что переживание субъективного благополучия во многом обусловлено текущей системой социальных отношений курсантов в военно-профессиональной среде. Анализ структуры системы социальных отношений личности, позволяет установить характерные социально-психологические детерминанты её многоуровневой структуры. На микро-уровне, структура представлена системой межличностных взаимоотношений на основе имеющихся социальных установок; на мезо-уровне значение имеют отношения к малым социальным группам, подверженное воздействию когнитивных ошибок и стереотипов; на макро-уровне на первый план выступают отношения личности с внешней средой, большими социальными группами, через мировоззрение личности; заключительный уровень включает интраиндивидуальные отношения личности, как результата достижения идентичности с социальной группой.

Рассмотрение предикции формирования феномена отношения к военной службе, обусловлено необходимостью решения прикладных задач по подготовке военно-профессиональных кадров, на фоне обострения геополитической обстановки и глобальных кризисов, когда позитивный образ военной службы позволяет привлечь внимание молодежи на возможность самореализации на военном поприще.

Во многом формированию позитивного образа военной службы в целом для курсантов выступает опыт их функционирования в образовательной среде военного института социально-психологические особенности, которого выступают прообразом будущей профессиональной деятельности. Поэтому создание комфортных социально-психологических условий, направленных на возникновение у курсантов позитивных психофизиологических ощущений на основе достижения военной идентичности, соответствия представлений о счастье условиям пребывания в военном институте, способствуют формированию положительного отношения и удовлетворенности военной службой. [1].

Исследователи подчёркивают значимость ратного труда, трудоёмкость достижения результатов военной службы, сопряжённых с опасностью и риском для жизни [57]. В таком ключе формирование ценностно-мотивационного отношения к военной службе приобретает колоссальное значение для будущих офицеров, чья приверженность военному делу невозможна без положительного к ней отношения. По мнению Р.А. Кузнецова, формирование ценностно-смыслового отношения курсантов Росгвардии к военной службе является динамическим процессом, направленным на формирование личностных смыслов и ценностных ориентаций в пространстве образовательного процесса военного института, воинского воспитания и условий воинской службы и быта [56]. Кроме того, ценностно-мотивационное отношение, выраженное в позитивных характеристиках военной службы, выступает источником успешной социализации курсантов, нравственным ориентиром в принятии и осознании содержания военно-профессиональной деятельности [79; 130].

Установление роли отношения к военной службе в переживании субъективного благополучия путём определения содержательных характеристик отражающих ценностное отношение курсантов к различным аспектам военной службы, обусловлено пониманием значимости возникающих в процессе военно-профессиональной социализации эмоционально-психологических эффектов связанных с чувством удовлетворённости, экзистенциальной исполненности, эмоционального подъёма и счастья, обеспечивающих эффективное функционирование личности в военно-профессиональной сфере.

### **1.3. Военная идентичность как фактор субъективного благополучия**

В целях реализации замысла диссертационного исследования важной для изучения социально-психологической характеристикой является феномен военной идентичности. Активная разработка данной проблематики как западными, так и отечественными учёными свидетельствует о значительной заинтересованности социально-психологической науки в получении новых данных о детерминации идентичности, в том числе в военной сфере. В свою очередь рассмотрение военной идентичности в качестве фактора субъективного благополучия оправдано той всеобъемлющей ролью, которую она играет для военнослужащего, напрямую воздействуя на переживание им субъективного благополучия.

Актуальные трансформационные процессы характерные для современного общества, протекающие на фоне значительного ухудшения военно-политической, социальной, экономической обстановки, когда личность сталкивается с изменениями привычных ориентационных механизмов, смещением ролевых, гендерных, культурных общественных взаимоотношений, требуют по-новому взглянуть на проблематику определения идентификационных процессов с социальными группами. Проблематика идентичности является одной из главных тем изучения в социальной психологии, что объясняется острой необходимостью объяснения процессов вхождения личности в профессиональные, культурные, политические, экономические, этнические, гендерные, а также социальные процессы, связанные с военной службой.

В изучение социально-психологического феномена идентичности накоплен значительный исследовательский опыт в психологических науках, примечательно, что исследование этого феномена берёт своё начало именно в контексте военной службы. Конец двадцатого века ознаменовал существенный рост количества исследований посвящённых

особенностям идентификационных процессов вслед за возросшей интенсивностью социальных изменений повлекших за собой стремительные изменения картины видовой идентичности личности. Наиболее ёмко термин идентичность в рамках социально-психологического знания был разработан американским психологом и социологом Э. Эриксоном, использовавшим его в психосоциальном контексте, для описания состояния внутреннего единства личности при прохождении социализации на протяжении всего жизненного пути [173]. Дальнейшие поиски оснований для создания единого подхода к пониманию идентичности не привели к ожидаемому результату, однако, существенно обогатили научную базу понимания его детерминации.

Учёные, разрабатывающие проблематику идентичности в социальной психологии, всё чаще изучают связь этого феномена с социальными представлениями, стереотипами, ценностными ориентациями, субъективной оценкой и отношениями к тому или иному социальному явлению, подчеркивая их значимость в достижении того или иного вида идентичности. Социальные психологи считают, что для различных социальных групп характерны специфические социальные представления, установки, нормы и взгляды, на основе которых происходит конструирование их социальной реальности, характерной для их групповой идентичности [81].

Научная разработка проблематики идентичности в отечественной социальной психологии имеет давнюю историю связанную преимущественно с изучением процесса социализации, благодаря которому накоплен богатый исследовательский опыт.

Изучение феномена идентичности требует учёта существующих в социально-психологической науке подходов к данному феномену: «конструкционистский», представленный в трудах Т.В. Костяк, И.Г. Ясавеева, Е.В. Якимовой; «социального познания», представленный в трудах Г.М. Андреевой; «деятельностный», представленный в трудах

С.Л. Рубинштейна, А.Н. Леонтьева, И.С. Кона; «системно-диахронический», представленный в трудах Р.М. Шамионова, М.В. Григорьевой. В трудах отечественных учёных содержание феномена идентичности описывается психологическими категориями: идентификации, отношений, представлений, ценностных ориентаций, взглядов, осознания, преемственности, интериоризации, групповой сплочённости, образа «Я» и т. д.

В зарубежной науке идентичность изучалась с позиций: психоаналитического направления (З. Фрейд, Э. Эриксон, А. Ватерман, Дж. Марсиа); бихевиористического подхода (Д. Уотсон, М. Шериф, Д. Кэмпбелл); когнитивного подхода (Г. Тэшфел, Д. Абраме, М. Хогг, Дж. Сперлинг, Дж. Тернер, Дж. Брунер); конструкционистского подхода (Т. Лукман, П. Бергер, Ф. Барт, К. Герген); символического интеракционизма (М. Кун, Г. Мид, Г. Блумер, Ч. Кулей, Г. Гарфинкел, И. Гоффман, Л. Краппман, Г. Фогельсон, Ю. Хабермас); феноменологической социологии (Г. Салливан, Т. Парсонс).

Отечественный социолог И.С. Кон определял феномен идентичности содержанием конструкта личности, обуславливающим динамику развития «образа Я» [53]. Его коллега психолог В.В. Столин понимал идентичность как непрерывный процесс самоосознания личностью своей уникальной социальной целостности на протяжении всей жизни [119].

Значительный вклад в разработку проблематики идентичности в отечественной социальной психологии внесла выдающийся психолог Г.М. Андреева, в трудах которой описывается процесс достижения идентичности через принятие личностью своей общности с каждым представителем группы, принятием её традиций, ценностей, нормативности и целей деятельности [3].

Системно-диахронический подход, разработанный Р.М. Шамионовым, использует феномен идентичности в качестве технологии и неременного условия для успешной социализации и

вхождения индивида в систему норм, правил, принятия традиций и ценностей референтной социальной группы [165].

Феномен идентичности в современных зарубежных научных трактовках, например у Sh.H. Schwartz [199], представляется через самоопределение личности в вопросах его личных убеждений, принятия норм и ценностей, определяющих его жизненную стратегию поведения, которая выступает в качестве «катализатора» либо «ингибитора» идентификационных процессов с социальной группой.

Таким же образом D.J. Marcia рассматривает феномен идентичности через альтернативный выбор личностью принадлежности к той или иной социальной группе, в зависимости от субъективной значимости частных критериев характерных для данной группы [196].

Анализ перечисленных научных трудов и исследований даёт основания к предположению о практической значимости изучения детерминации различных видов идентичности, в частности военной идентичности как результата взаимодействия индивидуальных психофизиологических особенностей, ценностно-мотивационной сферы, национальных особенностей, религиозных убеждений военнослужащих с социально-психологическими факторами военной службы, способного в значительной мере влиять на эффективность их военно-профессиональной деятельности. Как показывают результаты исследования Р.А. Терехина, достигнутая военная идентичность, представленная более чем у 30 % изученных курсантов напрямую коррелирует с достижением успеха и эффективностью данной группы в повседневной деятельности. Автор подчеркивает, что данная категория отличается наличием чёткого образа военной службы и предстоящей им деятельности [129].

В зависимости от понимания структуры, содержания и динамики развития, исследователи по-разному трактовали феномен идентичности. В отечественной психологической науке вопросы идентичности рассматривались с позиций проблематики «Я» в понятиях самосознания и

самоотношения, тогда как зарубежная психологическая традиция соотносила её с Я-концепцией.

Одним из первых свою концепцию идентичности предложил Э. Эриксон, введя понятие психосоциальной идентичности, включающей в себя два аспекта: психологический, как тождественности себе и непрерывности своего «Я», а также социальный, как состояние включённости «Я» в общность людей с аналогичной системой ценностей. Важным элементом идентичности человека Э. Эриксон выделяет переживания осмысленности и целенаправленности собственной жизни [173]. По аналогии с концепцией идентичности Э. Эриксона мы можем предположить целесообразность рассмотрения отношения к службе в качестве психологического аспекта, а военно-профессиональную социализацию как социальный аспект достижения военной идентичности.

Разработка единой социально-психологической парадигмы к изучению феномена идентичности не привела к успеху и способствовала применению интегрального подхода к её дальнейшему исследованию. Неотъемлемым признаком этих исследований является особое место, которое учёные отводят социальным представлениям и субъективным отношениям их обуславливающих в достижении идентичности. Отсюда вытекает проблема интеграции этих представлений в единое социально-психологическое поле, в структуру которого входят различные социальные стереотипы, мнения, убеждения, установки, политические, идеологические, культурные, а также религиозные концепции. В свою очередь, системой отбора значимых для социальной группы представлений выступают отношения личности к тому или иному социально-психологическому объекту, феномену, явлению. Отношение выступает связующим звеном социальных представлений, на фоне которого протекают различные по своему эмоциональному и аксиологическому значению социально-психологические процессы в группе, необратимо влияя на уровень благополучия каждого из её членов. Установление



значимых закономерностей взаимодействия социально-психологических феноменов представлений о счастье, отношения к военной службе, достижения военной идентичности и их модерации эмоциональным интеллект курсантов позволяет определить их совокупную роль в переживании субъективного благополучия.

С точки зрения системно-диахронического подхода достижение идентичности представляется закономерным результатом процесса социализации, позволяющее личности успешно интериоризовать нормы, правила, ценности социальной общности, выступающей в роли института социализации. Так, Р.М. Шамионов и М.В. Григорьева подчеркивают роль социальных представлений в формировании идентичности, определяющих внутреннее отношение личности к социальным объектам. Конструирование внутренней целостности личности осуществляется посредством социальной активности, когда рефлексия социального опыта подвергается иерархии с точки зрения системы ценностей, которая и определяет её социальную активность, в то время как невозможность к активности «вовне» воспринимается как отсутствие идентичности [165].

Анализируя теоретические работы, становится заметным, что исследователи сходятся во мнении о динамическом характере идентичности, характеризуя её развитие периодически возникающими кризисами, необходимыми для адаптации в современных условиях перманентных социальных изменений, позволяющих отслеживать своё положение в системе межличностных отношений.

Общество в процессе социального научения представляет модели поведения, из которых человек выбирает наиболее оптимальные для своего функционирования, исходя из текущей социальной ситуации, в которой он находится, в соответствии с индивидуальной направленностью. В этом процессе формируются личность, самооценка, личность со стабильной и сознательной системой ценностей и мотивации к поведению. Перенос требований общества во внутреннюю структуру психики индивида,

обладающего достаточным самосознанием и внутренним контролем, является показателем успешной социализации. При этом когнитивные и динамические компоненты позволяют объединить элементы идентичности в единую ткань социокультурной идентичности личности. «Опыт как отождествление познавательного субъекта с познавательным объектом позволяет устранить (или значительно уменьшить) барьеры, стоящие на пути восприятия внешнего мира», – подчеркивает Т.Д. Марцинковская [97]. Переживание личностью потенции к определённым действиям вызваны динамическим аспектом формирования идентичности на основании переживаемого индивидуального опыта. В таком ракурсе идентичность представляет собой индивидуальное переживаемое чувство непрерывности своей личности в динамике социальных взаимосвязей опирающихся на взаимное одобрение членов социальной группы.

В эпоху перемен считает О.В. Лукьянов, расширяются горизонты, и возрастает, не смотря на возрастающую анонимность в коммуникации, индивидуальная ответственности личности, повышается скорость идентификационных процессов. Базируясь на основах методологии теории психологических систем, О.В. Лукьянов рассматривает идентичность в процессуальном контексте, требующего коренных изменений мышления на уровне индивидуального опыта. Индивидуальность не является просто набором характеристик или качеств, которые делают нас уникальными. Это скорее постоянный процесс самосовершенствования, который обеспечивает стабильность нашей жизнедеятельности, требующий нашего осознания, освоения и принятия [69]. О.В. Лукьянов предложил трансперсональный подход к изучению проблем динамики идентичности. Временная идентичность – это переходный образ жизни, выражающий тенденцию к синтезу идентичности, которую человек осознает в контексте социальных изменений: воли к существованию. Процесс социальных изменений объединяет все смысловые факторы идентичности. «Владеть собой, быть собой и становиться собой это три самостоятельные задачи, с

которыми человеку с которыми человеку придётся столкнуться в своей жизни». Модель динамики идентичности, предложенная О.В. Лукьяновым, органично включает в себя элементы психологической системы соответствующей временным характеристикам смысла жизни в прошлом, предпочтительным настоящим и обозримым будущем.

Важным фактором в современных социально-психологических реалиях выступает условие нахождения индивида в новом социально-коммуникативном пространстве с элементами дополненной реальности, которая на сегодняшний день выступает в роли полноправного агента социализации. Для большинства современных людей, а особенно для молодёжи, Интернет стал неотъемлемым пространством для реализации сложных социальных взаимодействий. Абсолютное большинство современных людей рассматривают Интернет как площадку для знакомства, онлайн-коммуникации, общения и ведения деловых переговоров, развлечений, творчества, отдыха, а теперь уже и профессиональной реализации. В пространство Интернета на данном этапе переносится львиная доля всех взаимодействий современного общества, как бы выступая ответвлением или продолжением реальной жизни индивида. Использование личностью-пользователем различных интернет-сервисов, оказывающих различный спектр социально-государственных, финансовых, юридических, культурно-досуговых и другого вида услуг, требует от пользователей предоставление реальной, а порой и конфиденциальной информации о себе. Подобного рода информация предполагает позиционирование и соотнесение себя с различными социальными группами, а также идентификации себя как их участника, выполняя при этом различного рода социальные функции, наполняя их личностным смыслом, что приводит к возникновению цифровой идентичности.

По мнению О.В. Тихонова [133], современный мир трансформирует феномен идентичности, опосредуя его многогранностью сетевого

пространства. При этом процесс глобализации по средствам Интернета, а также происходящая на его фоне массовая индивидуализация являются причинами возникновения кризиса идентичности, который выступает индикатором трансформаций общества. Многогранность современного мира, транслируемая ресурсами Интернета, характеризуется «сдвигом» социальной реальности в сторону усложнения его восприятия, в результате чего современному человеку сложно определить в нём своё место, которое удовлетворяло бы его желания в переживании чувства принадлежности к предпочтительной социальной группе. Исходя из изложенного выше, становится очевидной роль того «цифрового следа», которая оставляет личность в гипер-пространстве Интернета, как образа собственного позиционирования и самопрезентации. Наличие такого «следа», его медиа-наполнение, частота обновлений, онлайн-активность и коммуникация с другими пользователями рассматриваются современным человеком как жизненная необходимость, обуславливающая его благополучие.

Авторами, В.В. Симанюк и Л.Б. Шнейдер рассматривается возрастающая роль информационной среды и пространства Интернета в жизни современного общества. На основе изучения цифровой среды ими предложена модель цифровой идентичности, как феномена характеризующего сумму накопленного опыта, осведомлённости и компетенции в цифровом пространстве, выражающее ценностное отношение к себе, другим, а также представленной информации [169].

Значимыми в контексте рассмотрения военной идентичности, представляются результаты исследований К.М. Гайдар в работах которой, подробно изучен феномен идентичности группового субъекта, представляющий практический интерес в вопросах прохождения этапов и особенностей военно-профессиональной социализации в воинском коллективе [28]. Анализируя содержание теоретических работ по проблематике идентичности в социально-психологической науке, можно утверждать, что военная идентичность представляет собой специфический

вид социальной идентичности. Принимая во внимание особый статус и социальную роль военнослужащих, относящих их к социальной общности со специфическим укладом, следует по-особому рассматривать их идентичность. Процессу формирования военной идентичности предшествует процесс социальной идентификации военнослужащего с общностью военного коллектива, в котором протекает его профессиональная деятельность. Военная идентичность представляет собой вид социальной идентичности, объединённый общностью людей, профессиональная деятельность которых направлена на исполнение обязанностей по защите конституционного строя, территориальной целостности и других интересов государства, в том числе вооружённым способом. Такая специфика предполагает соответствующее отношение к исполнению своих служебных обязанностей на военной службе, как наивысшей ценности и долга перед Отечеством.

Логично предположить, что такая сущностная социально-психологическая характеристика, как военная идентичность, должна быть опосредована уровнем субъективного благополучия личности. Исходя из понимания связи военной идентичности с другими видами идентичности, необходимо, опираясь на данные существующих эмпирических исследований, использовать эти результаты из смежных видов общественной деятельности для поиска их связи с военной идентичностью. Это с учётом существования «белых пятен» в социально-психологическом знании по вопросам военной идентичности, значительно расширяет исследовательские границы, устанавливая новые взаимосвязи, например с субъективным благополучием.

Поиск точек взаимодействия военной идентичности с другими видами идентичности приводит к необходимости обращения к научным работам, посвящённых различным аспектам личностных характеристик. Так, в исследовании А.С. Некрасова, с опорой на субъектно-деятельностный подход, изучается гендерная и профессиональная

идентичность курсантов военного училища, в динамике развития личности на разных курсах обучения. Эти эмпирические данные позволили рассматривать учебно-служебную деятельность как основу для формирования профессиональной идентичности курсантов [83].

И.Ю. Суворова, определяя социальный статус личности и закономерности формирования социальной идентичности, пришла к выводам о возникновении социальной эксклюзии при значительной эрозии социальной идентичности. И.Ю. Суворовой была разработана и использована анкета для определения социального статуса и степени интеграции личности в социальных отношениях. В результате проведённого исследования была установлена взаимосвязь процесса вытеснения личности из системы взаимоотношений социальной группы с нарушением матрицы её социальной идентичности, указывающей на фундаментальное значение, которое имеет удовлетворение базовых потребностей индивида в наличии значимых социальных контактов, отсутствие которых приводит к фрустрации психологического состояния личности [121]. Эмпирические исследования И.Ю. Суворовой посвященные нарушению матрицы социальной идентичности личности в результате разрыва значимых социальных контактов, позволили ей выстроить иерархию социальных ролей личности, сообразно имеющимся у неё субъективным отношениям к данной социальной группе, сложность которых пропорциональна степени её интеграции в эти отношения. Полученная иерархическая модель объясняет взаимосвязь личности с социальной группой через удовлетворение базовых социальных потребностей путём встраивания социальных ролей в структуру личностных качеств. В случае нарушения социально-ролевой структуры и фрустрации базовых потребностей обрыв значимых социальных связей приведёт к последующему изменению в структуре социальной идентичности.

На многофакторную структуру идентичности также указывает

разработанная на основе результатов проведенного О.Н. Козловой эмпирического исследования модель Я-концепции, представляющая собой сложное личностно-смысловое образование, включающее элементы как социальной, так и личностной идентичности [51].

Значимым для понимания процессов формирования военной идентичности является рассмотрение эмпирических работ, посвящённых изучению профессиональной идентичности как специфического основания, определяющего её отличие от других видов идентичности военнослужащего. Так, результатом исследования проведённого Г.В. Гарбузовой, формирование профессиональной идентичности студентов, определяется показателями соответствия её деятельностного, когнитивного и ценностно-мотивационного критериев. Результаты исследования раскрывают значимость развития профессионального самосознания личности, позволяющего, позитивно относиться к своей профессиональной деятельности и к своей роли в этой деятельности [30].

Рассматривая личностные детерминанты военно-профессиональной идентичности курсантов, стоит обратить внимание на результаты исследования О.А. Беляевой, в результате которого установлено, что профессиональная идентичность курсантов значимо коррелирует с волевой сферой личности выраженной в её силе [8].

Важными для понимания процесса формирования военной идентичности курсантов является такой психологический феномен, как представления. Так, например, результаты эмпирического исследования Р.М. Шамионова [159], посвящённого изучению характера формирования различных видов социальной идентичности в ходе военно-профессиональной социализации курсантов, демонстрируют сложную обусловленность процесса формирования личности будущего офицера. Результаты его исследования свидетельствуют о наличии трёх основных видов характеристик идентичности, существующих у курсантов военных вузов, соотносящихся с тремя основными функциями личностной

идентификации: ориентационной, структурной и целевой. Базовый вид соотносится с общечеловеческими представлениями о человеке, его половой идентификации, семейными ценностями, выраженными в категориях «человек», «мужчина», «личность». Следующий вид отражает идентификацию с различными социальными ролями, такими, как «военнослужащий», «индивидуальность», «гражданин», «будущий офицер». Заключительный, третий вид отражает достижение военно-профессиональной идентичности, выраженных в содержательных характеристиках: «военного», «защитника» «курсанта».

Объективность такой картины военной идентичности курсантов подтверждают результаты исследования А.И. Сорокина [117], где проиллюстрирована базисная типология идентичности. На первом уровне курсант идентифицирует себя с такими социально-психологическими категориями, как «человек», «мужчина», «личность», «характер». Далее в процессе социализации следует усложнение данных категорий в сторону военно-профессиональной специфики социальных связей и представлений о «гражданине», «военнослужащем», «офицере». Третий тип идентификации характеризует возникающие в процессе военно-профессиональной социализации представления и ценностные ориентации, связанные с категориями «мужчина», «защитник Отечества».

Ценными для реализации цели нашего исследования являются результаты, полученные в ходе проведённого Р.А. Кафтановым ассоциативного психолингвистического эксперимента [50], где было установлено, что достижение курсантами военной идентичности выступающей в качестве переменной сознательного отношения курсантов к военной службе, напрямую отражается на переживании ими психологического благополучия и удовлетворённости военной службой. Полагая, что данные проведённого эксперимента описывают процессы формирования военной идентичности, Р.А. Кафтанов обращает внимание на конструирование ассоциативно-вербальной информационной сети,



констатирующей существующие в сознании курсантов образы военной службы. Эти образы могут проявляться в различных психологических характеристиках военнослужащих, таких как, например ценностные ориентации, выступающие в качестве значимого фактора военно-профессиональной социализации. Такими факторами, по мнению М.В. Сысолятина, для военной идентичности выступают инструментальные и терминальные ценности курсантов [125].

Значимость личностных характеристик в процессе формирования военной идентичности курсантов подтверждается в исследованиях посвящённых установлению лексических единиц (дескрипторов) входящих в структуру военно-профессиональной идентичности проведённого А.В. Созонником [115]. Процесс военно-профессиональной социализации в значительной степени обусловлен наличием в структуре представлений курсантов о военной службе специфических содержательных характеристик. Результаты исследования подтверждают значимость для формирования военной идентичности таких личностных характеристик, как установки, потребности и ценности, которые выполняют регуляторную функцию социального-профессионального поведения военнослужащего. Процесс военно-профессиональной социализации предполагает прохождение курсантами ряда идентификационных этапов: военно-ролевого, военно-учебного, военно-профессионального и военно-социального достижения идентичности.

Исследование Р.М. Шамионова [161], посвящённое определению соотношения удовлетворенности жизнью, как одного из близких по значению понятия субъективному благополучию, и особенностями этнической идентичности, на материале изучения учебных коллективов, различных этнических групп Саратовской области показало, что общим параметром благополучия для изучаемых этнических групп оказался высокий уровень учебно-профессиональной идентичности. По мнению автора, учебно-профессиональная идентичность выступает важнейшим

основанием детерминации комплекса отношений к жизни. Так, наиболее выраженной идентичностью для группы русского этноса оказались «человек-профессия-гражданин», для татарского «семья-профессия-этнос», для казахского «семья-человек-профессия». Значимость категории «профессия» оказалась выше для благополучных студентов, такая зависимость подчеркивает роль профессиональной идентичности в качестве фактора детерминирующего переживание субъективного благополучия, так как профессиональное признание группой является существенным фактором удовлетворённости личности. Эти результаты позволяют рассматривать достижение профессиональной идентичности коллектива и отдельных её членов в качестве диагностического критерия уровня субъективного благополучия. В контексте нашего исследования можно утверждать о детерминации переживания субъективного благополучия курсантов уровнем достижения ими военной идентичности.

Рассматривая теоретические и эмпирические работы по проблематике идентичности, для установления роли военной идентичности в переживании субъективного благополучия, стоит отметить упоминание авторов о значимости таких личностных характеристик, как позитивное отношение к окружающей социальной действительности, позитивное самовосприятие, принятие социальных ролей, активное отношение к жизни, ответственное и просоциальное поведение, а также творчества как условия для успешного формирования социальной идентичности. Значимость перечисленных условий определяется важностью социальных ролей субъектов военно-профессиональной деятельности, позитивное отношение к которым нивелирует негативные факторы, отрицательно воздействующие на переживание субъективного благополучия.

Для полного понимания процессов достижения военной идентичности курсантами, необходимо обратиться к статусной модели личности, в основе которой лежит психоаналитическая концепция

интерпретации структуры идентичности, предложенная Дж. Марсиа., понимаемая им как индивидуальная, саморазвивающаяся, динамическая система представлений, взглядов и убеждений личности. Дифференцируя процесс достижения идентичности Дж. Марсиа выделяет четыре основных стадии. Сначала возникает «диффузная идентичность», эта стадия характеризуется пассивным протеканием идентификационных процессов, без сознательной направленности. Затем следует «преждевременная идентичность», на этапе которой происходит ревизия и переоценка ценностно-мотивационной сферы, взглядов и убеждений личности, вносятся коррективы в поведение. Следующая стадия «моратория», характеризуется целенаправленной деятельностью по решению кризисных ситуаций достижения идентичности, в то время как новые ценности, взгляды и представления ещё не интериоризированы личностью. Заключительная четвёртая стадия представляет собой «достигнутую идентичность», характеризующаяся эффективным разрешением кризисных ситуаций и завершением формирования устойчивой ценностно-мотивационной сферы соответствующей идентификационной социальной группе [189].

Прежде чем приступить к рассмотрению детерминации субъективного благополучия курсантов достижением военной идентичности, необходимо уточнить содержание самой дефиниции «военная идентичность». Проведённый теоретический анализ позволяет нам рассматривать достижение военной идентичности в качестве результата осознания военнослужащими своей социально-ролевой и военно-профессиональной принадлежности, успешной социализации, принятия норм, традиций, ценностей, мировоззренческих отношений в систему своих морально-нравственных ориентиров, структурно входящего в более обширный феномен социальной идентичности.

Изучение социального-психологического феномена «военной идентичности» приобретает особую актуальность в свете всё более

нарастающей эскалации военно-политических конфликтов, обостряющих вопросы идентификации личности с малыми и большими социальными группами, например, такими как сообщество войск национальной гвардии Российской Федерации и воинского коллектива, в котором военнослужащий непосредственно проходит службу.

Теоретический анализ исследований в области военной идентичности позволяет выделить основной компонент, выражающий сущностные особенности данного феномена, опосредующий отношение к службе, приверженность военно-профессиональному сообществу, удовлетворённость деятельностью. Такой сущностной особенностью выступает та специфическая профессиональная деятельность, не имеющая аналогов в других сферах деятельности человека, в которую вовлечены военнослужащие. Эта специфика заключается в особых задачах выполняемых военнослужащими, затрагивающими нравственные и морально-этические вопросы, обусловленных существенными правовыми ограничениями личностных свобод предусмотренных условиями прохождения военной службы, существенной рискогенностью профессиональной деятельности, а также принципом единоначалия.

Военная идентичность подробно изучена в социальной психологии и представлена множеством теоретических и эмпирических исследований зарубежных и отечественных авторов. За рубежом этот феномен изучался преимущественно в его взаимосвязи с ценностями и социальными установками в трудах S. Maddi, R. Johansen. Работы отечественных учёных последних лет осуществляются в направлении расширения понимания возникновения данного социально-психологического феномена, соотнося его с особенностями протекания процесса военно-профессиональной социализации (А.В. Созонник) [114], с механизмом самоидентификации курсантов военного института (М.В. Сысолятин) [125], с параметрами ответственности (А.И. Сорокин) [116]. Авторы указанных работ также рассматривают военную идентичность как один из видов социальной

идентичности, что требует подхода к её изучению с учётом многофакторной обусловленности социальных процессов.

Социальной группой идентификации военнослужащего выступает профессиональное военное сообщество, субъективное отношение к которому отражает степень достижения военной идентичности. Подтверждением такой точки зрения могут служить результаты исследования, в котором установлена детерминация процесса восприятия воинским коллективом образа командира, начальника, положительная оценка которого была обусловлена развитостью групповой идентичности [42]. Исходя из этих выводов, мы приходим к пониманию роли положительного отношения к военной службе, выраженного в субъективных содержательных характеристиках личности, как значимой детерминанты достижения военной идентичности. Такая гипотеза находит подтверждение в результатах исследования проведённого Р.М. Шамионовым [159], в котором определённая эмпирически структура субъективного благополучия курсантов коррелирует с представлениями курсантов о военной службе, входящими в состав военной идентичности. Кроме того, в другом исследовании [202], было установлено, что отдельные компоненты военной идентичности положительно детерминированы позитивным психологическим функционированием военнослужащих. Данные этого исследования позволяют рассматривать высокий уровень военной идентичности в качестве основополагающего условия для психологического комфорта, что является одним из фундаментальных оснований для переживания субъективного благополучия курсантами.

#### **1.4. Теоретическая модель субъективного благополучия курсантов**

На сегодняшний день, учитывая высокий уровень разработанности проблематики субъективного благополучия и разработанных на основе полученных данных разнообразных взглядов к его пониманию, сложно сформулировать единый подход к описанию картины факторов его обуславливающих. Ещё большее затруднение это вызывает при проведении эмпирических исследований в области военной службы и военно-профессионального образования. Реализация таких исследований кроме сложности в определении изучаемых параметров субъективного благополучия имеет также ряд объективных препятствий связанных с высокой степенью закрытости военного образовательного учреждения, а также автономностью его функционирования порождающего специфические социально-психологические явления, требующие проведения дополнительного изучения.

Для установления детерминации субъективного благополучия курсантов требуется изучение оригинального набора факторов, наилучшим образом отражающих специфику военной службы и при этом играющих существенную роль в детерминации его переживания. Процессы военно-профессиональной социализации курсантов затрагивают различные социально-психологические уровни, так на личностном уровне происходит существенная переоценка системы ценностей и мировоззрения, в то время как изменения социального уровня отражаются на коммуникативной сфере, взаимоотношениях с членами воинского коллектива, командирами. Вопрос о взаимосвязях субъективного благополучия с представлениями о счастье, различными видами военной идентичности, а также отношением личности к тому или иному социальному явлению военной службы является малоизученным и представляет существенный научный интерес для проведения исследований в этой области.

Важность понимания структурно-уровневой организации субъективного благополучия, обусловлена значимостью определения места представлений о счастье, отношения к военной службе и военной идентичности, в структуре компонентов предполагаемой модели субъективного благополучия курсантов, использование которой поможет в организации эффективной военно-профессиональной социализации учебных групп курсантов. В свою очередь успехи этой группы оказывают существенное влияние на достижение психологического комфорта отдельных её членов, что является одним из оснований для переживания субъективного благополучия. Очевидно достижение успеха воинским коллективом, невозможно без консолидации всех его членов, что требует наличия у них положительного отношения к военной службе.

Понимание содержания существенных изменений протекающих в военно-профессиональной среде и связанная с этим трансформация системы ценностей приводит к формированию субъективного отношения курсантов к элементам военной службы стимулируя их к поиску собственной идентичности в изменяющихся условиях социальной среды. Прогнозируя наличие взаимосвязи между представлениями курсантов о счастье, отношением к военной службе, военной идентичностью и их совокупной детерминацией субъективного благополучия, мы полагаем, что качественные изменения этих феноменов, происходящие в процессе военно-профессиональной социализации должны оказывать влияние и на уровень субъективного благополучия курсантов [24].

Военно-профессиональная социализация, есть суть – процесс расширение границ социального опыта военнослужащего, его вхождения в систему специфической коммуникации и взаимодействия, характерного для выполнения профессиональных обязанностей в соответствии с учётной специальностью, принятия норм военной службы, в соответствии с нормативными требованиями, течением идентификационных процессов по обретению членства в малой социальной группе воинского коллектива и

отождествлению себя с военным сообществом в целом. Закономерным итогом этого процесса становится достижение военной идентичности с военно-профессиональным сообществом, подкреплённого положительным отношением к сопутствующим факторам этого сообщества, представления, о счастье которого не идут вразрез с представлениями личности. Тогда как, низкий уровень достижения военной идентичности, может говорить о несоответствии представлений о счастье условиям военной службы, что формирует отрицательное отношение курсантов снижения их субъективное благополучие.

Как уже было сказано, пребыванию в военном институте сопутствуют специфические особенности во многом воспринимаемые курсантами как ограничительные. Обучению в военном институте сопутствуют строгая регламентация повседневной деятельности, отсутствие личной территории, организация жёсткой иерархии социальных ролей, циклическая система функционирования, высокая интенсивность физической и психологической нагрузки и т.д. Такая картина условий военно-профессиональной социализации актуализирует потребность в понимании специфического взаимодействия факторов детерминирующих субъективное благополучие курсантов, для преодоления кризисных явлений возникающих в процессе военно-профессиональной социализации.

Учитывая многофакторную обусловленность изучаемого феномена, построение структурных компонентов составляющих систему теоретической модели субъективного благополучия курсантов, осуществляется, основываясь на системный подход в социально-психологической науке [68]. Анализируя ранее полученные данные о факторной картине субъективного благополучия, предполагается необходимым включение в предполагаемую нами модель новой комбинации факторов и условий их модерации, представляющих перспективное направление для исследования, но отличающихся слабой



изученностью. Аргументация гипотезы о влиянии представлений о счастье, отношения к военной службе и военной идентичности в переживании субъективного благополучия курсантов опирается на идею о влиянии на социальные процессы системы ценностных ориентаций человека. Ценности в свою очередь определяют представления о счастье, которые в случае совпадения с условиями военно-профессиональной социализации положительным образом сказываются на переживании субъективного благополучия.

В социально-психологической науке в области феномена субъективного благополучия на сегодняшний день были проведены обширные исследования, результатом которых стало выделение четырёх основных факторов его обуславливающих: межличностные, внеличностные (внешние), субъективно-личностные и психологические [7]. Влияние внешних (внеличностных) факторов, таких как финансы, материальные блага, здоровье, экология подробно изучены, в то время как действие личностных факторов и их взаимодействия с социальной средой во многом остаётся неизученным.

Американским психологом М. Селигман предложена оригинальная модель, на основе суммирующего эффекта базовых элементов психологического благополучия человека, таких как: положительные эмоции – Р, вовлеченность – Е, взаимоотношения – R, смысл – М, достижения – А или «PERMA». Во взгляде М. Селигмана такая модель охватывает максимальное количество факторов детерминирующих позитивное функционирование личности и осознанности собственного бытия [108]. Рассмотрение модели М. Селигмана в контексте нашего исследования позволяет нам говорить о достаточном основании для рассмотрения представлений курсантов о счастье, отношения к военной службе и военной идентичности, в качестве основных элементов предполагаемой модели.

Возникновению полноценного воинского коллектива всегда предшествует принятие всеми его членами групповых правил и норм, традиций и социальных представлений, соответствующих военно-профессиональному сообществу. Продолжительное воздействие этих факторов на членов воинского коллектива формированию общей направленности на достижение успеха в военно-профессиональной сфере. Достижение военной идентичности выступает в качестве фундаментального фактора успешной военно-профессиональной социализации и выполнения служебно-боевых задач воинским коллективом, в курсантском коллективе это позволяет эффективно решать задачи учебного процесса, задавая общую динамику и направленность группы.

Оправданность включения военной идентичности в предполагаемую модель объясняется взглядом некоторых авторов на аналогичную роль влияния служебной идентичности в профессиональной сфере в достижении личностного благополучия работника [33]. Эти выводы позволяют нам встроить военную идентичность, опирающуюся, прежде всего на представления о профессиональной деятельности, в качестве одного из структурных элементов предполагаемой теоретической модели субъективного благополучия курсантов.

Процесс формирования ценностных отношений к различным явлениям окружающей действительности основывается на интерпретации событий и ситуаций, возникающих в процессе его с ней непосредственного взаимодействия, вследствие чего происходит категоризация социально-психологических явлений, с которыми личность соотносит свои внутренние процессы [103]. Понимание психологического механизма возникновения отношений к тем или иным явлениям объективной реальности позволяет нам предполагать о значимости положительное отношение к военной службе в достижении переживании субъективного благополучия курсантами.

Особенностями функционирования курсантской группы, как и любого другого воинского коллектива, являются строго регламентированные время, состав, порядок, пространство и нормативность реализации предназначения группы. Это обуславливает имеющиеся ограничения в возможности построения социальных связей, что рассматривается нами как один из факторов снижающих переживание субъективного благополучия курсантов. В таком ракурсе представления курсантов о счастье соответствующие условиям и содержанию прохождения службы, положительное отношение к военной службе наряду с достигнутой военной идентичностью связанные воедино параметрами эмоционального интеллекта, могут выступать нивелирующими агентами негативного воздействия внешних факторов на переживание субъективного благополучия.

Возникающие в ходе военно-профессиональной социализации коллективные процессы, основанные на переживании положительных эмоций от прохождения военной службы, причастности к значимой большой социальной группе Росгвардии соответствующей их ценностным ориентациям, способствуют повышению субъективного благополучия курсантов. Эффективность реализации задач стоящих перед воинским коллективом зависит в частности от уровня достижениями его членами военной идентичности, что позволяет им позитивно функционировать в повседневной деятельности на основе социального принятия и одобрения. Суммирующая направленность деятельности всех членов воинского коллектива способствует усреднению их отношения к условиям военной службы, а также адаптации к психологическим особенностям друг друга [6], что способствует развитию военной идентичности и повышению субъективного благополучия всех его членов. Приобретаемые в процессе обучения в военном институте знания, навыки и умения формируют общность социально-психологической среды, в которой функционирует курсантский коллектив, позволяя на основе принятия курсантами взглядов,

мнений и представлений достигать оптимального уровня комфортного пребывания в условиях военно-профессиональной среды. В процессе военно-профессиональной социализации курсантов их психологические особенности взаимодействуют на социальном уровне с социально-психологическими явлениями воинского коллектива, в результате чего происходят консалидационные процессы межличностной психологической компенсации, благоприятный сценарий развития которого способствует взаимопониманию и оказанию психологической поддержки – одного из значимых элементов субъективного благополучия. Особую значимость это приобретает в связи с постоянным нахождением курсантов в едином пространстве не только в период проведения учебных занятий, но и на социально-бытовом уровне их повседневной жизни, для которого достижение состояния психологического комфорта выступает значимым условием для позитивного пребывания в коллективе.

По нашему мнению возникающий в результате личностных интеграционных процессов с социальной группой курсантского коллектива феномен приверженности и принятия курсантами взглядов, традиций, норм и правил поведения военной службы является значимым фактором переживания субъективного благополучия [22]. Однако такое мнение содержит в себе некоторое противоречие в механизмах достижения субъективного благополучия связанного в разнонаправленности двух взаимоисключающих тенденций, между потребностью быть частью социальной общности с одной стороны и желанием сохранить индивидуальность и личные границы с другой [77]. В определённом смысле «предохранителем» в конфликте двух этих тенденций могут выступать отношения курсантов к военной службе, положительная коннотация которых, позволяет эффективно протекать идентификационным процессам без нанесения ущерба личностной сфере курсантов. Механизмом, удерживающим личность в области социально-психологических явлений группы, является система её ценностных

ориентаций соответствующих ценностям группы. Предпосылками к принятию определённых ценностных ориентаций отчасти является «социальный инстинкт», который в случае отсутствия явного противоречия с ценностной сферой личности, обеспечивает достаточный уровень интеграции с социальной группой [149].

Курсантский коллектив определяет специфическую функциональную роль, обусловленную особыми условиями нахождения личности, выступающей в качестве субъекта военно-профессиональной деятельности, которая определяется в сознании через категории курсанта, военнослужащего, офицера, защитника Отечества, героя, приобретая, по выражению Г. Олпорта, «ценность как некий личностной смысл» [88].

Установленные взаимосвязи между указанными выше процессами свидетельствуют о наличии реверсивной взаимосвязи, в которой положительное отношение к военной службе является одним из условий достижения военной идентичности курсантов, которая в свою очередь, оказывает положительное воздействие на качество этого отношения. Сопутствующие этому процессу социально-психологические эффекты единения курсантского коллектива благоприятно сказываются на переживании субъективного благополучия.

Резюмируя вышесказанное, можно говорить о наличии достаточного теоретического обоснования и эмпирического подтверждения в социально-психологической науке о детерминации переживания субъективного благополучия представлениями курсантов о счастье, отношением к военной службе и военной идентичности, в то время как объективные факторы являются вторичными по отношению к ним. Индивидуальные психологические особенности курсантов, выступающие в качестве субъективных факторов, определяют значительное число вариаций субъективного благополучия, на что указывает существенная разность в его переживании, при абсолютно равных условиях пребывания курсантов в военном институте.

Таким образом, теоретическая модель детерминации субъективного благополучия курсантов объясняется социально-психологическими эффектами взаимодействия представлений курсантов о счастье, отношением к военной службе, военной идентичностью и модерационного эффекта эмоционального интеллекта.

Разнообразие теоретических моделей требовало проведения эмпирических исследований для проверки обоснованности их построения. Построению моделей детерминации субъективного благополучия предшествуют различные исследования, в том числе и в смежных социальной психологии науках. Так, в социологии активно изучаются факторы, выступающие прагматическими для переживания субъективного благополучия, оперируя такими категориями, как счастье, благополучие, удовлетворённость жизнью и т.д. [18; 52; 123; 143; 167]. Полученные в ходе этих исследований данные значительно проясняют картину детерминации субъективного благополучия, позволяя конкретизировать перспективные направления изучения данного феномена в социальной психологии.

Анализируя опыт существующих теоретических подходов и эмпирических исследований, относительно предмета нашего исследования, мы приходим к обоснованию построения двухуровневой, базисной модели субъективного благополучия курсантов. В этой модели первый уровень отражает совокупность объективных факторов, таких, как биологические, материальные и различные социальные блага. Второй уровень раскрывает влияние субъективных личностных факторов, к которым относятся представления, отношение, направленность, мировоззрение, социальные установки курсантов и т.д. Анализ содержания этих двух уровней позволил построить утверждения, вошедшие в авторские опросники по изучению структуры военной идентичности, отношения к военной службе и представлений курсантов военного института о счастье.



**Рис.1.** Структурно-уровневая организация субъективного благополучия курсантов.

К моменту поступления в военный институт у кандидатов уже сформирована предварительная военная идентичность, основанная, прежде всего на их желании быть военнослужащим, офицером, а также на социальных представлениях связанных с профессией военнослужащего, которые выражаются в содержательных характеристиках, указывающих на принятие ценностей военной службы.

Для включения военной идентичности в структуру модели субъективного благополучия представляет значимость именно выраженная идентичность, в частности, военная идентичность, которую, в соответствии с концепцией Дж. Марсиа, мы понимаем как принимаемую курсантами, устойчивую систему ценностей, взглядов, убеждений, норм и правил военной службы. Показатели, полученные по результатам эмпирического исследования, демонстрируют существенную личную

значимость для курсантов норм, правил и ценностей военной службы, а также на их эффективное функционирование в военно-профессиональной среде, способствующих достижению военной идентичности. Выраженная военная идентичность, по нашему мнению, позволяет курсантам выстраивать планы на будущее, структурировать свою деятельность, ощущая чувство оптимизма, стабильности относительно своего будущего, осмысленности жизни, позволяющее им преодолевать трудности на пути к достижению своей цели. Такой подход позволяет рассматривать выраженную военную идентичность в качестве возможного фактора переживания субъективного благополучия курсантами.

Детерминация переживания субъективного благополучия курсантов, исходя из проведённого выше анализа теоретических и эмпирических исследований, объясняется взаимодействием комплекса социально-психологических факторов интегрированных в единую систему, в которой основаниями для его переживания учитывая особенности военно-профессиональной среды, выступают: совокупность представлений о счастье как оценочной системы соответствующей содержанию военно-профессиональной деятельности курсантов; положительное эмоционально-оценочное отношение к военной сфере, элементам повседневной деятельности военного института, удовлетворённость взаимоотношениями с курсантским коллективом и командирами, начальниками; достигнутая военная идентичность как результат отождествления себя с социальной ролью военнослужащего, профессиональная деятельность которых направлена на исполнение обязанностей по защите государства, наполняющая деятельность личности смыслом и способствующая его благополучию; эмоциональный интеллект как совокупность способностей курсантов по распознаванию своих эмоций и эмоций ближнего социального окружения (взвода курсантов), а также навыков по управлению ими, как личностного ресурса в достижении благополучия.





**Рис.2.** Теоретическая модель субъективного благополучия курсантов.

## Выводы по главе 1

Представленный выше теоретический анализ научных работ, посвященных проблематике субъективного благополучия, демонстрирует существования «белых пятен» в социально-психологическом знании по изучению предикции субъективного благополучия факторами военно-профессиональной деятельности.

Недостаточная изученность переживания субъективного благополучия в условиях военно-профессиональной социализации курсантов требует проведения эмпирических исследований по установлению детерминации такими социально-психологическими факторами, как представления курсантов о счастье, отношением к службе, военной идентичности, а также их возможной модерации эмоциональным интеллектом.

Проведённый теоретический анализ научных трудов в области субъективного благополучия указывает на то, что в его структуру входят как факторы материальной, так и нематериальной природы. В социальной психологии используются множественные семантические категории, смежные по своему значению, так или иначе, характеризующие феномен субъективного благополучия.

Рассмотрение предикции отношения к военной службе в переживании субъективного благополучия курсантов обусловлено значимостью ценностных отношений и возникающих на их фоне эмоционально-психологических эффектов, удовлетворённости службой, военно-профессиональной направленности, осознания смысла жизни и экзистенциальной исполненности, оказывающих существенное влияние на военно-профессиональную социализацию.

Эмоционально-оценочное отношение, затрагивающее совокупность социально-психологических факторов, воздействующих на личность, выступает существенным фактором удовлетворённости жизнью в целом и переживания субъективного благополучия в частности. Используя понятие

«отношение», мы подразумеваем определённую позицию субъекта в форме устойчивой эмоционально-волевой установки субъекта к чему-либо или кому-либо. В нашем диссертационном исследовании, рассматривая категорию «отношение» применительно к военной службе, мы отталкиваемся от субъект-объектной парадигмы, при этом сохраняя характерный для субъект-субъектной парадигмы принцип эмоционального (оценочного) отношения для установления взаимосвязи с феноменом субъективного благополучия. В таком ракурсе система отношений личности к различным социально-психологическим явлениям выступает в качестве одной из основных детерминант переживания субъективного благополучия.

Одним из видов социальной идентичности выступает военная идентичность, как результат отождествления себя с социальной группой курсантского коллектива, военно-профессиональная направленность которого связана с защитой интересов государства, в том числе вооружённым способом. Такая специфика предполагает соответствующее отношение к исполнению своих служебных обязанностей и военной службе в целом, как наивысшей ценности, долгу перед Отечеством. Логическим выводом из этого является то, что такая сущностная социально-психологическая характеристика, как военная идентичность, должна быть опосредована уровнем субъективного благополучия личности и наоборот.

Результатом теоретических изысканий и эмпирического изучения отечественных исследователей в области изучения военной идентичности, стало определение связи природы данного явления с процессами самоидентификации.

Детерминация субъективного благополучия курсантов объясняется взаимодействием комплекса социально-психологических факторов. Основаниями для переживания субъективного благополучия курсантами выступают: совокупность представлений о счастье как оценочной системы

соответствующей содержанию военно-профессиональной деятельности; положительное эмоционально-оценочное отношение к военной сфере, как позитивная оценка субъектом военно-профессиональной среды; выраженная военная идентичность как позитивное функционирование, необходимое для эффективной военно-профессиональной деятельности; эмоциональный интеллект как совокупность способностей курсантов по распознаванию своих эмоций и эмоций окружающих, а также навыков по управлению ими, как личностного ресурса в достижении благополучия.

## **Глава 2. Эмпирическое исследование роли представлений о счастье, отношения к службе и военной идентичности в детерминации субъективного благополучия курсантов**

### **2.1. Общая характеристика, методология и организация исследования**

В связи с множественной социально-психологической детерминацией изучаемого нами объекта, исследование опирается на системно-структурный подход. Поскольку базовым феноменом исследования является субъективное благополучие курсантов, представляющее собой целостное явление психики человека, необходимо раскрыть его системную структуру. В психологическом знании структурный подход применён в научных трудах Б.Ф. Ломова, К.К. Платонова, В.С. Мерлина, В.Д. Шадрикова, В.А. Ганзена, А.В. Карпова. Значимые для психологического знания принципы системного подхода были разработаны Б.Ф. Ломовым, указывавшим на «включённость» системы психологических явлений в макросистемы более высокого порядка, а также их связь с другими системами. Необходимость использования системного подхода обусловлена сложностью и многомерностью психических явлений и многоуровневостью их проявлений [68]. Положение Б.Ф. Ломова о детерминации психических явлений позволяет рассматривать изучаемый нами объект в его многоуровневой связи, определяя психологические характеристики личности, представления, социальные факторы как возможные его предикторы.

По мнению Б.Ф. Ломова, система психических явлений представляет собой различные подсистемы, выполняющие определенные функции – коммуникативную, когнитивную, регулятивную, и т.д. Исходя из темы нашего исследования, такими психологическими подсистемами выступают

представления о счастье, отношение к службе и военная идентичность. В качестве подсистем можно рассматривать различные виды идентичности, а также представления курсантов о военной службе и счастье, как индикаторов субъективного благополучия. Полагаем, что качественный анализ взаимосвязей этих подсистем и их оформление в целостную картину позволит выявить факторы, являющимися прогностическими для описания функционирования всей системы.

Для нашего исследования использование комплексного подхода Б.Г. Ананьева предполагает установление параметров субъективного благополучия курсантов и их взаимосвязей с такими социально-психологическими феноменами как, представления о счастье, отношение к военной службе, военной идентичностью и эмоциональным интеллектом. Также были приняты во внимание социально-демографические характеристики описывающие микро- и макросоциальные условия социализации курсантов до поступления в военный институт, а также открытый вопрос: «почему вы выбрали профессию офицера?». Такое построение сбора эмпирических данных соответствует мнению Б.Г. Ананьева, о комплексном подходе в психологических исследованиях, в котором учитывается не только психологические характеристики личности, но и анализ социальной ситуации с её временными изменениями.

Проведение подобного исследования требует учёта культурно-исторической парадигмы Л.С. Выготского для понимания изучаемого нами явления в его социокультурном контексте как, в том числе, результата интериоризации личностью внешних, объективно существующих явлений и феноменов окружающей действительности, детерминированных культурно-исторической парадигмой. Такой подход позволяет учесть влияние текущей социокультурной ситуации на изучаемый нами объект, а также определить его роль в процессе возникновения социально-психологических образований личности с целью их коррекции и

управляемого программирования [26]. В рамках нашего исследования это позволит определить роль представлений о счастье, отношения к военной службе, военной идентичности, а также эмоционального интеллекта в переживании субъективного благополучия, во взаимосвязи с культурно-социальной средой и различными социально-психологическими новообразованиями личности.

Диссертационное исследование базируется на научных подходах отечественных и зарубежных учёных в области социальной психологии:

- социально-психологическом подходе к анализу личности в социуме (Г.М. Андреева, И.С. Кон, Б.Д. Парыгин, Т.Д. Марцинковская, О.А. Тихомандрицкая и др.);

- комплексном подходе (А.Ф. Лазурский, В.Н. Мясищев, Б.Г. Ананьев);

- системно-структурном подходе (Б.Ф. Ломов, К.К. Платонов, В.С. Мерлин).

Значимые для проведения диссертационного исследования научные сведения заключены в исследованиях, посвящённых субъективному благополучию личности (Л.В. Куликова, Д.А. Леонтьева, Л.В. Карапетян, Р.М. Шамионов, Э. Канеман, Н. Брэдбурн, К. Рифф и др.).

Важные для понимания процессов детерминации субъективного благополучия идеи вытекают из концепции осмысленности и качества жизни (А.Н. Леонтьев, С.Л. Рубинштейн, В. Франкл, К. Роджерс, И.С. Кон и др.).

В соответствии с выдвинутой гипотезой, целями, объектом и предметом диссертационного исследования, был составлен и применён комплекс психологических методик, а также разработанных автором опросников.

### **Организация и этапы диссертационного исследования.**

Диссертационное исследование проводилось в три этапа, в период с 2020 по 2023 год.

Первый этап (2020–2021 гг.) – «теоретико-поисковый». Проведено изучение основных теоретических трудов и эмпирических исследований в области субъективного благополучия. Выдвинута основная гипотеза, определена актуальность проблематики, основные цели проведения исследования, теоретические и практические задачи.

Второй этап (2021–2022 гг.) – «эмпирический». Построен методологический аппарат изучения социально-психологических детерминант субъективного благополучия и перспективный план его реализации. На основе данных полученных в ходе сбора, обработки и статистического анализа материалов эмпирического изучения, проведена интерпретация результатов и их публикация в научных журналах. Значимые вводы исследования были рассмотрены на международных и всероссийских научных конференциях.

Третий этап (2022–2023 гг.) – «заключительный». Проведён критический анализ и систематизация результатов диссертационного исследования, формулирование заключения и подготовка адресных практических рекомендаций связанных с переживанием субъективного благополучия курсантами. Проведена подготовка и оформление материалов диссертации и автореферата.

**Выборка исследования.** Итоговая выборка исследования составила 350 курсантов с первой по пятый курс обучения, в возрасте 17 – 25 лет ( $M = 20,3$  лет  $SD=1,55$ ). По социально-демографическим характеристикам выборка составляет: 4,6% –женатых; уровень благосостояния 17,3% – до 10 тыс. рублей, 61,9% – от 10 до 15 тыс. рублей, 20,8% свыше 15 тыс. рублей; верующих – 61 %, атеистов – 39%; 76,5% – из полной семьи, 23,5 % – из неполной семьи; 12,6 % – проживали в деревни; 19,3% – в посёлке городского типа; 68,1 % – в городе; в авторитарных семьях воспитывались – 27,3 %; в демократических – 67 %; в либеральных – 5,7 %.

Для реализации цели и решения широкого спектра эмпирических задач диссертационного исследования нами был сформирован



психодиагностический комплекс, состоящий из надёжных, отвечающих поставленным задачам методик, блока анкетных данных, направленных на изучение социально-демографических характеристик респондентов, а также трёх авторских методик, прошедших процедуру предварительной апробации (см. в приложении № 1 -4).

Для исследования роли представлений о счастье, отношения к службе и военной идентичности в переживании субъективного благополучия курсантов в соответствии с выдвинутой в диссертационном исследовании гипотезой применялся комплекс психодиагностических методик:

1. Авторская анкета по изучению социально-демографических и социально-психологических характеристик личности.

2. Методика диагностики субъективного благополучия авторов Р.М. Шамионова и Т.В. Бесковой [155] с целью изучения субъективного благополучия курсантов.

3. Методика изучения уровня эмоционального интеллекта «ЭМИН» Д.В. Люсина [70].

4. Разработаны авторские опросники, направленные на изучение социально-психологических феноменов военной идентичности, отношения к военной службе, а также представлений курсантов о счастье, материалом для которых стали результаты пилотажного исследования.

Используемые в исследовании психодиагностические методики были подвергнуты проверке на внутреннюю согласованность. Оценка валидности конструируемых авторских опросников осуществлялась путём привлечения экспертной группы, в количестве 18 человек, в состав которой вошли кадровые офицеры подразделений военного института. Экспертной группой осуществлена общая оценка утверждений авторских опросников на предмет ясности восприятия лексических форм, соответствия его дескрипторов содержанию военно-профессиональной деятельности. После чего проводился экспертный анализ на предмет соответствия утверждений опросника изучаемому социально-психологическому явлению доктором и

двумя кандидатами психологических наук.

Результатом проведения экспертной оценки стало составление трёх опросников, состоящих из 20 утверждений, относящихся к феномену военной идентичности, 20 утверждений, касающихся феномена отношений к военной службе, и 20 утверждений, описывающих представления курсантов о счастье. Авторские опросники направленные на изучение структуры представлений курсантов о счастье, отношений к военной службе и военной идентичности предлагают ответить, в какой степени то или иное утверждение соответствует представлениям курсантов, с предложением пяти возможных вариантов ответов: 5 – абсолютно согласен, 4 – отчасти не согласен, 3 – затрудняюсь ответить, 2 – отчасти не согласен, 1 – абсолютно не согласен. Проверка надёжности составленных опросников осуществлялась посредством расчёта коэффициентов  $\alpha$ -Кронбаха, проведением корреляционного анализа полученных шкал, а также факторного анализа после varimax – вращения с нормализацией Кайзера. Внутренняя согласованность в результатов расчёта коэффициентов  $\alpha$ -Кронбаха полученных шкал в среднем составил  $\alpha = 0,92$ .

В результате проверки полученные шкалы представлений курсантов о счастье, отношения к военной службе и военной идентичности показали высокую внутреннюю согласованность. Обработка эмпирических результатов, проводилась в пакете компьютерных программ IBM SPSS Statistics – 26, применялся корреляционный, регрессионный (по шаговому отбору) и факторный анализ, а также ANOVA (метод однофакторного дисперсионного анализа).

#### **1) Авторская анкета изучения социально-демографических и социально-психологических характеристик курсантов.**

Анкета (приложение 1), посвящённая социально-демографическим параметрам респондентов, включающая: возраст, семейное положение, уровень благосостояния, религиозные взгляды, состав семьи, место проживания (населённый пункт) до поступления в военный институт,

стиль воспитания в семье и оценка уверенности в правильности своего профессионального выбора.

**2) Методика диагностики субъективного благополучия личности Р.М. Шамионов, Т.В. Бескова.**

Данная методика, являясь надежным психодиагностическим инструментом для изучения общего уровня субъективного благополучия и его отдельных компонентов, позволяет в соответствии с пятифакторной структурой, включающей эмоциональное, экзистенциальное, эгоистическое, гедонистическое и социально-нормативное субъективное благополучие, в соответствии с утверждениями опросника. Благодаря многофакторной природе феномена субъективного благополучия, данная методика имеет преимущество перед другими методиками, поскольку позволяет оценить ряд компонентов субъективного благополучия, не прибегая к другим психодиагностическим средствам [155].

**3) Методика изучения уровня эмоционального интеллекта (Д.В. Люсин).**

Методика изучения уровня эмоционального интеллекта (EQ) построенная на анализе самоотчёта испытуемых, основана на подходе к трактовке эмоционального интеллекта как способности к пониманию эмоционального содержания собственных переживаний, определения чужих эмоций и на этом основании совершать осознанное управление ими [70].

**4) Авторские опросники по изучению структуры военной идентичности, отношения к военной службе, а также представлений курсантов о счастье.**

Авторские опросники (приложение 2-4) состоят из 20 утверждений, описывающих представления курсантов о счастье, 20 утверждений, касающихся феномена отношений к военной службе, и 20 утверждений, относящихся к феномену военной идентичности, уточнённых по результатам пилотажного исследования. Опросники по изучению военной

идентичности, отношения к военной службе и представлений о счастье предлагают ответить, в какой степени то или иное утверждение соответствует представлениям курсантов.

Полученные данные по авторским опросникам были сопоставлены с результатами методики диагностики субъективного благополучия личности Р.М. Шамионова, Т.В. Бесковой, что помогло прояснить картину формирования этого социально-психологического феномена в военно-профессиональной среде и повысить экологическую достоверность полученных данных.

## 2.2. Представления о счастье как предикторы субъективного благополучия курсантов<sup>2</sup>

Анализ исследований факторов детерминирующих субъективное благополучие напрямую указывает на множественную обусловленность данного феномена, нуждающуюся в проведении тщательных исследований по уточнению картины социально-психологических факторов. Вопросы детерминации субъективного благополучия курсантов раскрыты в исследованиях А.А. Шадрина, которые во многом уточнили картину переживания данного феномена курсантами [152]. При этом по-прежнему актуальными остаются вопросы прогнозирования динамики, а также практических технологиях повышения уровня субъективного благополучия курсантов. Основанием для прогнозирования и разработки такой технологии, может стать понимание роли в переживании субъективного благополучия особенностей такого психического процесса как представления курсантов о счастье, особенно значимым такой подход становится исходя из понимания специфических особенностей среды пребывания курсантов, в которой происходит их военно-профессиональная социализация [20].

Изучение структуры представлений курсантов о счастье, реализовывалось применением авторского опросника, в состав которого вошли содержательные характеристики, установленные в ходе пилотажного исследования.

Логика проведения исследования предполагала первичное изучение содержательных характеристик представлений курсантов о счастье в качестве предикторов интегрального показателя субъективного благополучия, далее в качестве предикторов его отдельных компонентов. В регрессионное уравнение представлений курсантов о счастье как

---

<sup>2</sup> Основные результаты исследований, изложенные в данном параграфе, представлены в научной статье: Ворожейкин, С.А. Представления о счастье как предикторы субъективного благополучия курсантов войск национальной гвардии Российской Федерации / С.А. Ворожейкин // Проблемы современного образования. – 2023. – №2. – С. 90–104. – doi: 10.31862/2218-8711-2023-2-90-104.

предикторов субъективного благополучия в качестве зависимой переменной был введен интегральный показатель и отдельные компоненты шкал субъективного благополучия. В качестве независимых переменных использовались категории представлений курсантов о счастье. В результате регрессионного анализа по методу шагового отбора получено регрессионное уравнение, описывающее 80% дисперсии интегрального показателя субъективного благополучия (табл. 1).

Таблица 1

**Регрессионный анализ представлений о счастье как предикторов субъективного благополучия курсантов**

Представления курсантов о счастье	Стандартизованные коэффициенты		
	Бета	t-крит.	p
Верность традициям общества	0,722	12,528	0,001
Наличие модной одежды и аксессуаров	-0,390	-8,627	0,001
Наличие страниц в различных социальных сетях	0,340	5,788	0,001
Использование современных гаджетов	-0,273	-4,701	0,001
Возможность творческого самовыражения	-0,166	-3,308	0,001
Эмпатия, способность понимать других	0,313	5,233	0,001
Уверенность в завтрашнем дне	0,503	6,813	0,001
Почитание памятных дат, дней воинской славы	-0,574	-8,661	0,001
Наличие чёткой и ясной жизненной цели	-0,243	-4,797	0,001
Отсутствие боевых действий, войны (мир)	-0,289	-5,281	0,001
Удача, благоприятное стечение обстоятельств	0,232	4,790	0,001
Хорошие отношения с коллективом	0,434	6,696	0,001
Хорошие отношения с командирами	-0,191	-3,325	0,001
Финансовая стабильность	0,173	3,092	0,002
Здоровье родных и близких	0,131	2,485	0,014
Признание в обществе	-0,304	-5,346	0,001
Идеологическая определённость в государстве	0,185	3,245	0,001
Хорошее чувство юмора	0,187	3,378	0,001
Здоровье, хорошее самочувствие	-0,102	-2,235	0,026
Возможность побыть одному	-0,116	-2,204	0,028

Примечание:  $R^2=0,8$ ;  $F=37,29$ ;  $p<0,001$

Данные представленные в таблице 1, указывают на то, что основными содержательными характеристиками представлений курсантов

о счастье, выступающими положительными предикторами субъективного благополучия, являются: «следование традициям общества», «уверенность в завтрашнем дне», «идеологическая определённость в государстве», «здоровье родных и близких», «финансовая стабильность», «хорошие отношения с коллективом», «наличие цифрового следа», «развитая эмпатия», «благоприятное стечение обстоятельств», «хорошее чувство юмора».

Во многом положительная связь с субъективным благополучием таких содержательных характеристик представлений курсантов о счастье как: «следование традициям общества», «идеологическая определённость в государстве», «эмпатии, способности понимать других», «здоровья родных и близких», объясняется выводами исследования Э.В. Галажинского, где испытуемые с высоким уровнем субъективного благополучия преимущественно имели социально-центрированную направленность в объяснении ценностей счастья [29].

Содержательная характеристика «здоровья родных и близких» демонстрирует приоритет курсантов в оценке собственного счастья, которое они видят, прежде всего, в благополучии родных и близких, в частности, их здоровья. Проблемы со здоровьем родных и близких и переживаемые на их фоне негативные эмоции, переводят вектор внимания с области личных мотивов, интересов и потребностей в сферу оказания всесторонней помощи своему близкому, снижая переживание субъективного благополучия. Значимым фактом для заключения такого вывода является существенно меньшая значимость в представлениях о счастье курсантов собственного здоровья. Такой дисбаланс в значимости вполне объясняется возрастом курсантов, когда ещё вопросы сохранения и поддержания здоровья ещё не приобрели актуальность.

По нашему мнению, значимость содержательной характеристики «идеологическая определённость в государстве» в переживании субъективного благополучия курсантами выступает одной самых

перспективных содержательных характеристик для проведения последующих исследований. Представление курсантов о счастье, зависящее от наличия идеологического вектора развития государства, позволяет судить о потребности курсантов, при характерном для сегодняшнего общества экзистенциальном кризисе, в чёткой морально-нравственной парадигме, которая по своему уровню значимости соответствовала бы той просоциальной роли, которую имеет военная служба. Военная служба, являясь видом государственной службы, призванной решать, прежде всего, задачи государственной значимости при отсутствии ориентиров сформулированных в идеологических тезисах понятных для рядового обывателя, приводят к потере в сознании курсантов мотивов к осуществлению военно-профессиональной деятельности, которая в таком случае приобретает вид избыточных действий [19].

Такой вывод подтверждается результатами анализа теоретических и эмпирических исследований, косвенно подтверждающих наличие механизма, опосредующего связь субъективного благополучия с социально-психологическим феноменом идеологии. Так, например отечественными и зарубежными исследователями были получены данные указывающие на то, что субъективно счастливые люди охотнее участвуют в политической жизни государства и рассматривают государственные ценности как значимый фактор своего благополучия [90; 184; 194].

Для курсантов как будущих офицеров значимым фактором переживания субъективного благополучия выступает стабильность государства, выраженной в частности в идеологической определённости, как одного из источников экзистенциальной исполненности личности. То есть идеологическая направленность государства выступает некоего рода смыслом жизни для военнослужащих, а для любого человека, по мнению А.Н. Тетиора главным в достижении счастья, является именно реализация его смысла жизни [131]. При этом отсутствие идеологии в государстве как системы одобряемой абсолютным большинством граждан страны, в смысловом



сопряжении которой курсант проходит военно-профессиональную социализацию, снижает удовлетворённость от собственной деятельности и негативно сказывается на переживании субъективного благополучия. Раскрываемая в категориях самопожертвования, защиты Родины, служения Отечеству, дело настоящих мужчин и т.д., просоциальная значимость военной службы напрямую взаимосвязана со смысловым конструктом смысла жизни, привязанной в случае курсантов к идеологии государства. Отчасти идеологическая определённости позволяет курсантам отвечать на экзистенциальные вопросы о том, для чего создается, функционирует и по какому принципу развивается общество конкретного государства, а также, почему его нужно защищать, выступая для личности «закрывающей» технологией в разрешении её экзистенциальных вопросов.

Снижают выраженность компонентов субъективного благополучия содержательные характеристики представлений курсантов о счастье, выражающие: признание в обществе; наличие жизненной цели; возможность побыть одному; доступность использования цифровых устройств с выходом в Интернет; наличие условий для творческого самовыражения; установление хороших взаимоотношений с командованием; наличие модной одежды; предписанность почитания дней воинской славы; отсутствие боевых действий (мир). Такие результаты позволяют заключить, что субъективное неблагополучие курсантов объясняется в содержательных характеристиках соответствующих существующим в современном обществе социальным установкам, которые описывают счастливого человека в категориях неуместных для реализации в военно-профессиональной среде.

Такая предикция может быть объяснена в частности результатами исследования, посвящённого изучению факторов субъективного благополучия курсантов, результаты которого указывают на то, что ориентация на эгоистические интересы и негативная установка в

отношении нормативных требований не способствует субъективному благополучию курсантов [110].

Результаты регрессионного анализа (табл.2), содержательных характеристик представлений курсантов о счастье, выступающих прогностическими для различных компонентов субъективного благополучия, позволили выделить 17 содержательных характеристик, описывающих до 80% общей дисперсии субъективного благополучия курсантов.

Таблица 2

Регрессионный анализ представлений о счастье как предикторов компонентов субъективного благополучия курсантов

Представления курсантов о счастье	Компоненты субъективного благополучия				
	Эмоциональное благополучие	Гедонистическое благополучие	Экзистенциально-деятельностное благополучие	Эго-благополучие	Социально-нормативное благополучие
Мир, отсутствие войны				-0,25**	-0,28**
Финансовая стабильность		0,24**			
Хорошие отношения с коллективом					0,53**
Хорошие отношения с командирами				0,38**	
Возможность творческого самовыражения	-0,36**				
Уверенность в завтрашнем дне, в будущем		0,11*	0,28**	0,38**	
Хорошее чувство юмора			0,38**		0,30**
Признание в обществе	-0,37**	-0,30**	-0,39**	-0,18**	
Использование современных гаджетов		-0,25**			
Возможность побыть одному	-0,31**		-0,48**	-0,24**	-0,15*
Наличие чёткой жизненной цели	-0,21**	-0,22**			-0,25**
Наличие модной одежды и аксессуаров	-0,43**	-0,35**		-0,54**	-0,54**
Наличие страниц в социальных сетях	0,28**		0,33**	0,40**	0,26**

Следование традициям общества	0,77**	0,44**	0,43**	0,38**	0,31**
Почитание памятных дат, дней воинской славы	-0,18**	-0,66**			-0,18**
Эмпатия, понимание чувств и эмоций других	0,22**		0,14*		
Удача и благоприятное стечение обстоятельств			0,14*		0,22**

Примечание: (0,11 <p< 0,15 «\*»; -0,11 >p> -0,15 «\*»); (0,11 >p> 0,15 «\*\*»; -0,11 <p< -0,15 «\*\*»).

Содержательная характеристика «следование традициям общества» связанная со всеми компонентами субъективного благополучия выступает одной из самых значимых в переживании субъективного благополучия курсантами, что согласуется с данными полученными А.А. Шадриным, которые указывают, что субъективное благополучие курсантов значимо связано с ценностным отношением к традициям общества [152].

Значимость эмпатии в переживании субъективного благополучия курсантами обусловлена фундаментальной ролью взаимоотношений индивида с социальной средой. Способность понимать свои и эмоции людей, с которыми личность вступает в коммуникацию, источником которой служит уровень развития эмоционального интеллекта, позволяет курсантам наиболее эффективно выстраивать взаимоотношения с членами воинского коллектива. Несмотря на то, что нет непосредственных исследований указывающих на связь субъективного благополучия с эмпатией, определённую связь можно проследить в том, какое влияние эмпатия оказывает на такой личностный параметр как адаптированность. Так, в исследовании А.А. Смирновой выявлена закономерность, что чем выше уровень эмпатии студентов, тем выше их вузовская адаптированность [111]. Связь с эмоциональным компонентом субъективного благополучия (табл. 2) указывает на регуляторную функцию, которую выполняет эмпатия в процессе военно-профессиональной социализации курсантов.

Содержательная характеристика «уверенность в завтрашнем дне»

вошедшая в значимую связь с гедонистическим, экзистенциально-деятельностным и эго-компонентами субъективного благополучия (табл. 2), позволяет курсантам прогнозировать своё ближайшее и долгосрочное будущее, связывая его со своей военно-профессиональной самореализацией.

Очевидной является связь вошедшей в социально-нормативный компонент субъективного благополучия (табл. 2), содержательной характеристики «хороших отношений с коллективом». Также связанные с уровнем развития эмпатии и эмоционального интеллекта курсантов, взаимоотношения с курсантским коллективом позволяют курсантам эффективно функционировать как в среде малой группы воинского коллектива, так выступают ресурсом для адаптационных процессов военно-профессиональной социализации. Связь данной содержательной характеристики лишь с социально-нормативным компонентом субъективного благополучия, может объясняться той специфической предписанностью, которую имею взаимоотношения в воинском коллективе.

Рассмотрение удачи в качестве фактора счастья объясняется склонностью некоторых индивидов объяснять природу собственного успеха иррациональными доводами. Связь данной содержательной характеристики с экзистенциально-деятельностным компонентом субъективного благополучия, может говорить о стремлении курсантов возложить ответственность за собственную жизнь на внешние обстоятельства, находящие вне зоны его влияния, что позволяет им в краткосрочной перспективе повысить уровень субъективного благополучия. Такое поведение тесно связано с локусом контроля индивида. Связь данной содержательной характеристики с социально-нормативным компонентом субъективного благополучия, может говорить о наличии устойчивых дискрипторов непосредственно или косвенно связанных с понятием удача, фортуна, часто используемых

военнослужащими для описания различных социально-психологических явлений.

Содержательная характеристика «финансовая стабильность, достаток и отсутствие нужды» взаимосвязана с гедонистическим компонентом субъективного благополучия (табл. 2), детерминирует субъективное благополучие, выступая в качестве источника удовлетворения личностных, материальных потребностей курсантов. Наличие такой связи не требует обоснования и хорошо изучено исследователями рассматривающими место финансового фактора в переживании субъективного благополучия [174; 186].

Содержательная характеристика «наличие страниц в социальных сетях» связана практически со всеми компонентами субъективного благополучия, отражая актуальную потребность молодого поколения, быть представленными в цифровой среде Интернета, иметь цифровой эквивалент своей личности (аватар) в соответствии с представлениями о собственной личности, ценностными ориентациями, направленностью и интересами. Особенно актуальным это становится, в то время, когда стираются чёткие границы между пространством объективной реальности и цифровых технологий, учитывая, что к моменту поступления в привычку курсантов уже прочно вошли поведенческие паттерны, связанные с возможностями использования Интернета. К схожим выводам приходит О.В. Тихонов, полагая, что пространство социальных сетей выступают в роли «ниши», которая позволяет личности на фоне современных трансформационных процессов чувствовать себя защищённой и сопричастной к чему-то более значимому [133].

Содержательная характеристика «хорошее чувство юмора» входит в экзистенциально-деятельностный компонент субъективного благополучия курсантов. Хорошее чувство юмора для курсантов выступает защитной технологией позволяющей им успешно преодолевать тяготы и лишения связанные с их военно-профессиональной социализацией. Взгляду на

юмор как на источник счастья придерживался известный американский психолог М. Аргайл [98], который утверждал, что юмор как социально-психологическое явление позволяет лучше справляться со стрессовыми ситуациями, способствует налаживанию межличностных отношений в коллективе. Очевидно, что для курсантов, чья повседневная деятельность строго регламентирована нормативными требованиями военного института важным является наличие выхода эмоционального напряжения, чему лучше всего способствует юмор.

Содержательная характеристика «почитание дней воинской славы» оказывает отрицательное воздействие на переживание курсантами эмоционального, гедонистического и социально-нормативного компонентов субъективного благополучия (табл. 2). Это может быть объяснено несоответствием представлений курсантов о почитании памятных дат с формальными атрибутами и мероприятиями, проводимыми в рамках их проведения. Особенно сильная связь проявляется с гедонистическим компонентом, так как курсанты не получают должного уровня удовлетворения своих ожиданий от проводимых мероприятий, оказывающих дополнительную нормативную нагрузку на их повседневную деятельность. При этом стоит помнить о наличии положительной детерминации содержательной характеристики «следования традициям общества», что также вступает в противоречие с «почитанием дней воинской славы». Выполнение воинских ритуалов требует значительных психических затрат по концентрации силы воли, эмоционально-ценностной сферы, сознательного отношения, активного внимания и выполнения нормативных требований, что зачастую не соответствует текущей направленности некоторых курсантов, что приводит к возникновению внутриличностного конфликта и снижению субъективного благополучия.

Содержательная характеристика «наличие модной одежды и аксессуаров» отрицательно связана с эмоциональным, эго и социально-

нормативными компонентами субъективного благополучия. Желание курсантов соответствовать образу современной, успешной личности обладающей модной одеждой, цифровыми устройствами, различными высокостатусными атрибутами навязанными обществом постмодерна, вступает в принципиальное противоречие с всё той же нормативной регламентацией повседневной деятельности курсантской жизни. При этом стоит отметить, что для молодых людей коими являются курсанты, соответствие основным трендам моды является актуальной потребностью определяющей качество их жизни, на что указывают результаты исследования проведенного M.J. Schwerin [200].

Содержательная характеристика «возможность пользоваться современными гаджетами», вошедшая в гедонистический компонент субъективного благополучия, уже объяснен значимостью содержательной характеристики «наличия страниц в различных социальных сетях». Основное противоречие заключается в том, что при наличии безусловной потребности в активной интернет-коммуникации, существует объективное препятствие в её реализации, обусловленное ограничениями контракта о прохождении военной службы.

Негативное воздействие содержательных характеристик «возможность пользоваться современными цифровыми устройствами», «признание в обществе», «наличие модной одежды и аксессуаров», на переживание субъективного благополучия курсантов выступающих сдерживающими факторами реализации личной свободы необходимо рассматривать не только с позиции их фрустрирующего воздействия, но и в качестве источника самоактуализации и личностного роста. Так, по выражению американского психолога Э. Динера, трудности, возникающие в жизни человека должны стимулировать его к активным действиям по их разрешению для достижения желаемого результата [180].

Содержательная характеристика «возможность творческого самовыражения», отрицательно связана с эмоциональным компонентом

субъективного благополучия, характеризуя несоответствующую контексту военно-профессиональной деятельности активность курсантов по специфической самопрезентации с помощью художественных образов, которые вступают в противоречие с нормативными требованиями военной службы, не поощряющих экспрессивное поведение военнослужащих, граничащее с экстравагантностью. При этом у курсантов сохраняется потребность в творческом самовыражении, которая не находя должной реализации переходит в область фрустрации снижая субъективное благополучие. Одним из источников достижения личностного благополучия для курсантов выступает соответствие субъективных представлений о смысловом содержании благополучия наличию возможности их достижения. Проецируя это, на организацию системы военно-профессионального образования курсантов, при обилии проводимых творческих конкурсов, они, как правило, имеют тематическую направленность, строгую регламентированность, а также временную ограниченность, что не удовлетворяет потребность курсантов в творческом самовыражении.

Содержательная характеристика «наличие чёткой жизненной цели», отрицательно связана с социально-нормативным, гедонистическим и эмоциональным компонентами субъективного благополучия курсантов. Определение чёткой жизненной цели требует от курсантов неотступного следования принципам и нормам направленных на её достижение, эта деятельность сопряжена со значительными психофизиологическими нагрузками, по преодолению сиюминутных желаний идущими вразрез с основной целью. Ожидая достижения успеха в долгосрочной перспективе, курсанты сознательно жертвуют своими краткосрочными мотивами, что снижает их актуальный уровень субъективного благополучия.

Парадоксальным на первый взгляд выступает отрицательная связь с это и социально-нормативным компонентом субъективного благополучия курсантов содержательной характеристики «отсутствие войны, боевых



действий». Однако при более тщательном взгляде на такую диспозицию можно обнаружить опосредованное воздействие, оказываемое бесконфликтной ситуацией на личностно-профессиональную самоидентификацию курсантов, чья профессиональная деятельность напрямую связана с выполнением служебно-боевых задач связанных, в том числе, с проведением боевых действий. Отсутствие последних ставит под угрозу их личный экзистенциальный смысл, определяя всю их последующую деятельность как избыточную и не имеющую практической значимости.

Наличие благоприятных взаимоотношений выраженных курсантами в содержательной характеристике «хорошие отношения с командирами» безусловно, выступают значимым основанием для переживания субъективного благополучия, описывая положительный сценарий социальных взаимоотношений в системе начальник-подчинённый. Однако эта содержательная характеристика вступает в противоречие с эго компонентом субъективного благополучия, указывая на существенные усилия затрачиваемые курсантами по сдерживанию своих эмоциональных реакций, текущих желаний, в целях достижения соответствия требованиям командиров, начальников и нормативным правилам взаимоотношений. Положительное отношение командиров к своим подчинённым зачастую построено на беспрекословной исполнительности последних, точного и быстрого выполнения поставленных задач, соответствия поведения подчинённых ожиданиям командиров, что естественным образом, налагает дополнительную психофизиологическую нагрузку и существенно ограничивает свободу курсантов, снижая их субъективное благополучие.

Содержательная характеристика «признание в обществе» вступающая в противоречие с экзистенциально-деятельностным, гедонистическим, эмоциональным и эго компонентами субъективного благополучия курсантов. По всей видимости, курсанты недовольны своим текущим общественным положением и социальным статусом, что

актуализирует необходимость значительных физических, интеллектуальных усилий по достижению желаемого результата в военно-профессиональной сфере, что в свою очередь, снижает текущий уровень их субъективного благополучия.

Отрицательную связь с социально-нормативным, экзистенциально-деятельностным, эго и эмоциональным компонентами субъективного благополучия, имеет содержательная характеристика «возможность побыть одному». Период военно-профессиональной социализации курсантов характеризуется постоянным межличностным контактом с членами воинского коллектива, повседневная жизнь, которого проходит в составе учебной группы. Возможность периодически побыть в одиночестве является одной из важнейших потребностей личности, которая несёт практическую значимость в определении своей индивидуальности и самости. В зависимости от типа темперамента, уровня эмоционального интеллекта, интроверсии или экстраверсии личности потребность в одиночестве ощущается по-разному, оставаясь при этом объективной необходимостью позволяющей отделиться от саморефлексии и отвлечься от рутины повседневности. Исследователи в области социальной психологии, часто прибегают к изучению влияния одиночества на личность и сходятся во мнении, что такой опыт на различных этапах жизни, имеет не меньшее значение для развития личности, как и опыт социального взаимодействия [72; 132]. Это наталкивает на идею о возможности использования этого эффекта в терапевтических целях, реализация которых, по мнению некоторых авторов, осуществляется путём создания специализированных помещений временного уединения, где человек может прибегнуть к саморефлексии, на некоторое время, исключив воздействие на него социума [106].

Каждый из компонентов субъективного благополучия представленных в таблице 2 раскрывается различными содержательными характеристиками представлений курсантов о счастье. Прогностической

содержательной характеристикой вошедшей во все компоненты субъективного благополучия курсантов является «следование традициям общества». Это по нашему мнению объясняется наличием у курсантов устойчивых ценностных ориентаций на традиционные ценности характерные для российского общества, неразрывно связанных со служением Отечеству. Такой взгляд согласуется с выводами, сделанными из результатов исследований проведённых Д.А. Мещеряковым [78] и Р.А. Терехиным [128], в которых основной ценностной ориентацией обуславливающей поведение курсантов является традиционализм. В свете современных глобальных тенденций цифровизации всех сфер общественных отношений, в том числе межличностной коммуникации особенно значимой для молодого поколения «наличие страниц в различных социальных сетях» становится обязательным условием полноценного функционирования молодёжи, без которых они чувствуют себя неполноценными и обделёнными. Современные исследования, изучающие существующие взаимосвязи между активностью личности в сети Интернет и её благополучием указывают на всё более возрастающую роль социальных сетей в формировании образа современного человека [105; 181].

Эмоциональный компонент переживания субъективного благополучия раскрывается содержательными характеристиками представлений курсантов о счастье связанными с традициями общества, эмпатией, интернет активностью, в то время как, склонность связывать счастье с признанием общества, возможностью самовыражения, пребыванием в одиночестве, наличием чёткой жизненной цели, соответствием моде, а также с предписанностью поведения в памятные дни подрывают его.

Гедонистический компонент переживания субъективного благополучия обусловлен содержательными характеристиками представлений курсантов о счастье выражающими склонность к

традиционализму, уверенность в завтрашнем дне и финансовое благополучие, в свою очередь отрицательное воздействие оказывает склонность связывать счастье с признанием социума, соответствием требованиям моды, использованием устройств с выходом в Интернет, нормативностью поведения в дни воинской славы, а также наличия чёткой жизненной цели.

Экзистенциально-деятельностный компонент субъективного благополучия раскрывается содержательными характеристиками представлений курсантов о счастье связанными с удачей, традиционализмом, хорошим чувством юмора, уверенностью в завтрашнем дне, наличием страниц в социальных сетях и эмпатией. Отрицательно воздействие оказывают содержательные характеристики представлений связанные с признанием в обществе и возможностью побыть одному.

Компонент эго-благополучия раскрывается содержательными характеристиками представлений курсантов о счастье связанными с традиционализмом, наличием «цифрового следа», оптимистичного взгляда на жизнь, и хорошими отношениями с командирами. В то время как субъективное неблагополучие вызывают невозможность побыть одному, пользоваться современными гаджетами с выходом в Интернет, соответствовать представлениям о моде, а также текущий социальный статус и отсутствие вооружённых конфликтов.

Социально-нормативный компонент субъективного благополучия раскрывается содержательными характеристиками представлений курсантов о счастье связанными с принятием традиций, активностью в социальных сетях, наличием хороших отношений в коллективе и чувства юмора. Снижают субъективное благополучие содержательные характеристики представлений, связывающие переживание счастья с возможностью побыть одному, использованием современных гаджетов, соответствием моде, предписанностью формального почитания памятных дат, наличием чёткой цели в жизни, а также отсутствием войны, боевых

действий.

Из вышесказанного становится понятным, что интегральный показатель субъективного благополучия, как и отдельные его компоненты, связаны в первую очередь, с содержательными характеристиками представлений курсантов о счастье выражающих их традиционализм во взглядах на жизнь, уверенность в завтрашнем дне, доброжелательность во взаимоотношениях с коллективом, способность понимать окружающих, финансовое благополучие, активность в социальных сетях и хорошее чувство юмора. Перечисленные представления, связаны с позитивным функционированием личности, позволяя курсантам строить оптимистичные планы на будущее, органично связывая его с военно-профессиональной сферой и просоциальной деятельностью. Такие представления о счастье помогают курсантам преодолевать объективные трудности и ограничения связанные с обучением в военном институте, выступая источником для переживания субъективного благополучия.

Полученные данные объясняют структуру представлений курсантов о счастье и их место в детерминации субъективного благополучия, эти знания имеют прогностическую значимость, что может послужить основанием для разработки практических рекомендаций по организации процесса военно-профессиональной социализации в военном институте, с целью нивелирования факторов снижающих субъективное благополучие.

По результатам проведённого исследования сформулированы следующие выводы:

1. Переживание субъективного благополучия связано в первую очередь, с содержательными характеристиками представлений курсантов о счастье выражающих их традиционализм во взглядах на жизнь, оптимистичный взгляд на будущее, здоровье близких людей, доброжелательность во взаимоотношениях с членами курсантского коллектива, развитую эмпатию, хорошее чувство юмора, материальное благополучие, наличие «цифрового следа», а также идеологическую

определённость в государстве как одну из экзистенциальных потребностей личности.

2. Универсальной содержательной характеристикой представлений курсантов, о счастье вошедшей в состав всех компонентов субъективного благополучия, является «следование традициям общества», что свидетельствует о наличии в представлениях курсантов устойчивой ценностной ориентации связанной с отношением к традициям общества как значимого условия для личного счастья.

3. К содержательным характеристикам представлений о счастье, в большей степени снижающим выраженность компонентов субъективного благополучия курсантов, относятся признание в обществе, наличие четких и ясных жизненных целей, возможность побыть одному и наличие модной одежды. Такие результаты позволяют заключить, что субъективное неблагополучие курсантов объясняется в содержательных характеристиках соответствующих существующим в современном обществе социальным установкам, которые описывают счастливого человека в категориях неуместных для реализации в военно-профессиональной среде.

### **2.3. Факторная структура отношения к военной службе и вклад составляющих его факторов в детерминацию субъективного благополучия курсантов<sup>3</sup>**

При достаточной теоретической изученности природы феномена «отношение», не смотря на значительное обобщение самого этого понятия в социально психологическом знании, остаётся актуальным вопрос о проведении эмпирических исследований по установлению взаимосвязи данного феномена с различными социально-психологическими процессами, в том числе и его роли в детерминации субъективного благополучия.

Реализация эмпирической задачи по определению факторной структуры отношения к военной службе и вклада её составляющих в детерминацию субъективного благополучия курсантов требует определения трактовки этого социально-психологического феномена. Исходя из анализа теоретических подходов к трактовке социально-психологической категории отношение в рамках нашего исследования, отношение к военной службе можно определить как специфическую познавательную деятельность по установлению взаимосвязей между различными явлениями военно-профессиональной деятельности, выражающихся в эмоционально-волевой установке военнослужащего. В случае с военной службой такая познавательная деятельность при условии его положительной коннотации может выступать в качестве «катализатора» переживания субъективного благополучия курсантов. Кроме того, изучение отношения к военной службе, в виду его включённости во всё многообразие социальных явлений, которые во многом обуславливают поведение личности, несёт прикладное значение в установлении факторной структуры отношений с целью оказания корректирующего

---

<sup>3</sup> Основные результаты исследований, изложенные в данном параграфе, представлены в научной статье: Ворожейкин, С.А. Соотношение представлений о военной службе и субъективного благополучия курсантов войск национальной гвардии РФ / С.А. Ворожейкин // Современная наука: актуальные проблемы теории и практики. Серия: Познание. – 2023. – № 1. – С. 60-67. – doi: 10.37882/2500-3682.2023.01.04.

воздействия на личность военнослужащего. Чаще в рамках изучения проблематики отношения в военно-профессиональной сфере данная категория рассматривается в её взаимосвязи с ценностно-мотивационной сферой и её влияния на эффективность выполнения служебно-боевых задач [43].

Учитывая вышесказанное дальнейшего исследования, предполагало проведение факторного анализа и изучение структуры отношений курсантов к военной службе, после чего проводился регрессионный анализ установленных факторов с интегральным показателем субъективного благополучия.

Картина отношений к военной службе установлена путём проведения контент-анализа данных полученных из материалов авторского опросника. Далее проведено сведение совокупности отношений курсантов к военной службе в значимые группы для проведения регрессионного анализа с зависимой переменной интегрального показателя субъективного благополучия курсантов.

Факторный анализ методом повернутых компонент (табл. 3), демонстрирует 6 групп отношений курсантов к военной службе.

Таблица 3.

### Факторный анализ отношений курсантов к военной службе

Отношения к военной службе	Факторы					
	1	2	3	4	5	6
Военная служба способствует достижению жизненных целей	0,825					
После обучения я продолжу военную службу	0,794					
Я не жалею о сделанном профессиональном выборе	0,723					
Военная служба способствует здоровому образу жизни	0,670					
Ценности военной службы совпадают с моими ценностями	0,643					
Профессия военного уважаема в обществе		0,807				
Меня устраивают условия в военном институте		0,707				
Я не люблю жить по регламенту		-0,676				
Я уважаю существующие военные традиции		0,563				
Я удовлетворён своим финансовым положением		0,528				
Я люблю принимать участие в жизни военного института			0,762			
Я могу многое дать своему государству			0,695			
Военнослужащие отличаются единством политических взглядов, моральных и нравственных убеждений			0,661			
Мои сослуживцы являются близкими мне людьми				0,837		
Я удовлетворён своими результатами в учёбе, службе				0,799		
Выполнение служебных обязанностей приносит мне удовлетворение				0,534		



Военнослужащий обязан быть физически развитым						0,888	
Военнослужащий это прежде всего профессионал						0,818	
Военная служба, для меня лишь средство заработка						-0,532	
Военная служба это школа для настоящего мужчины							0,695
Военнослужащий должен всегда думать о себе							0,658
Опрятный внешний вид главное для военнослужащего							0,639
Мне доставляют радость мысли о моём будущем							0,543
Дисперсия:	17,5%	14,6%	13,2%	10,8%	9,8%		9,2%

В первый фактор вошли содержательные характеристики отношений, которые позволили их условно объединить в группу «отношений к военной службе как средству самореализации». Данный фактор описывает 17,5% совокупной дисперсии и включает в себя 5 отношений к военной службе. Эти отношения курсантов характеризуют представления о военной службе как деятельности по реализации личного потенциала в профессиональном развитии, достижения значимых жизненных целей, деле всей жизни способствующего поддержанию здоровья и правильных ценностей в обществе.

Во второй фактор вошли содержательные характеристики отношений, которые позволили их условно объединить в группу «соответствующих потребностям личности». Данный фактор описывает 14,6% совокупной дисперсии и включает 5 отношений к военной службе. Эти отношения курсантов характеризуют представления курсантов о военной службе как деятельности в предпочтительной нравственно-ценностной системе, удовлетворяющей их материальные и социальные потребности, позволяющей получать общественное одобрение. При этом отрицательное значение имеет отношение к соблюдению регламента военной службы что, по всей видимости, указывает на отсутствие в представлениях курсантов о военной службе привязанности к элементам распорядка дня как обязательному её атрибуту, а также стремлению к большей свободе действий и меньшей нормативной обусловленности.

В третий фактор вошли 3 содержательные характеристики, которые позволили их условно объединить в группу «активно-деятельностных отношений описывающих 13,2% совокупной дисперсии. Совокупность

отношений составляющих данный фактор выражают единство в политических, моральных и нравственных взглядах курсантов, желающих направить свою деятельность на благо государства, участие в общественно значимых мероприятиях.

В четвёртый фактор также вошли 3 отношения, которые позволили их условно объединить в группу «эмоционально-оценочных отношений к военной службе», описывающих 10,8% совокупной дисперсии, выражающих преимущественно эмоциональную значимость имеющихся на службе социальных связей, удовлетворённость выполнением служебных обязанностей и результатами учебной деятельности.

В пятый фактор, объединивший 3 содержательные характеристики, которые позволили их условно объединить в группу «отношений к военной службе как к нормативной деятельности», описывают 9,8% совокупной дисперсии. Совокупная направленность содержательных характеристик вошедших в данный фактор указывает на взгляд курсантов на военную службу как на нормативную деятельность, требующую высокого уровня профессионализма и физической подготовки. Как и в случае со вторым фактором здесь выявлена одна отрицательная содержательная характеристика, связанная с мнением курсантов, о том, что военная служба есть не более чем профессия, направленная на получение финансового вознаграждения. Такой результат может быть объяснён противоречием, возникающим в сознании курсантов между имеющейся у них системой ценностных ориентаций связанных с категориями «долг», «честь», «служение Родине», «героизм».

Шестой фактор, объединивший 4 содержательные характеристики, описывающие 9,2 % совокупной дисперсии, условно можно объединить в группу «ценностно-мотивационное отношение к военной службе». В содержательных характеристиках вошедших данный фактор курсанты выражают своё отношение к военной службе как школе жизни для мужчины, доставляющей им положительные эмоции и способствующей

реализации личных потребностей.

Полученные результаты можно сопоставить с результатами, полученными в ходе исследования предикции психологического благополучия военнослужащих, в котором 54 % дисперсии благополучия объясняется имеющимся социально-психологическим капиталом, а также удовлетворённостью военно-профессиональной деятельностью [187]. Бесспорно, благоприятные социальные отношения выступают одним из фундаментальных факторов в переживании субъективного благополучия курсантов. Так, проведённое в 2020 году исследование в области влияния социально-психологических характеристик разных поколений военнослужащих показало значительную предикцию субъективного благополучия поколения «зуммеров», к которым относятся сегодняшние курсанты системой их социальных отношений [204]. Совокупный эффект оказываемый всеми 6 факторами оказывает положительное воздействие на переживание курсантами субъективного благополучия, позволяя удовлетворять их биологические, социальные, материальные и духовные потребности.

Совокупность отношений курсантов к военной службе иллюстрирует сформированный в их сознании образ, где она связана с деятельностью способствующей их профессиональному и личностному росту, достижению значимых целей, удовлетворению насущных потребностей, поддержанию социально значимых связей, что выступает существенным основанием для переживания субъективного благополучия.

Полученная картина факторного анализа органично встраивается в уже существующие данные многочисленных исследований посвящённых военной службе, которые напрямую указывают на значимость перечисленных выше факторов [46; 47; 89; 92; 156; 200; 203]. Это в свою очередь позволяет нам рассматривать результаты факторного анализа отношений курсантов к военной службе в качестве переменных для установления предикции субъективного благополучия курсантов. В таком

случае для определения предикторов субъективного благополучия в регрессионное уравнение была введена зависимая переменная интегрального показателя шкалы субъективного благополучия, а в качестве независимых переменных использованы установленные факторы отношений курсантов к военной службе.

Данные полученные в ходе линейного регрессионного анализа (табл. 4) демонстрируют, что 74% общей дисперсии субъективного благополучия курсантов объясняются 5 социально-психологическими факторами.

Таблица 4.  
Регрессионный анализ отношений к военной службе как предикторов субъективного благополучия курсантов

факторы	Нестандарт. Коэфф.	Ст. ошибка	Стандарт. коэфф.	Крит. t	Р. знач
	В		Бета		
константа	20,707	0,138	-	153,465	0,001
Эмоционально-оценочное отношение	0,911	0,137	0,429	6,687	0,001
Ценностно-мотивационное отношение	0,767	0,136	0,371	5,749	0,001
Средство самореализации	0,486	0,135	0,231	3,519	0,001
Соответствующее потребностям индивида	0,342	0,134	0,162	2,477	0,012
Активно-деятельностное	0,287	0,133	0,142	2,163	0,028

Результаты регрессионного анализа демонстрируют, что наибольшую значимость в детерминации субъективного благополучия курсантов имеет фактор «эмоционально-оценочного отношения», характеризующий наличие благоприятных взаимоотношений в коллективе, удовлетворение от исполнения обязанностей военной службы, выступающих основанием для переживания субъективного благополучия.

Далее следует фактор, связанный с «ценностно-мотивационным отношением к военной службе», описывающий присутствующие в сознании курсантов специфические образы военной службы связанные с внешним видом военнослужащих, их карьерным ростом соответствующих их ценностям и основным мотивам службы. При этом характерная для содержательной характеристики «военнослужащий должен думать, прежде всего, о себе» поверхностность в отношении к военной службе может

служить в качестве эмоционального предохранителя курсантов, препятствуя их излишнему вовлечению в трудности военно-профессиональной социализации.

Меньшей степенью детерминации субъективного благополучия обладает фактор «отношение к военной службе как средству самореализации», характеризующий отношение к военной службе как средству по достижению жизненно важных целей, получения офицерского звания, поддержания здоровья и хорошей физической формы. Такое отношение к военной службе, в котором возникает «симбиоз» факторов военной службы и личной заинтересованности курсантов позволяет реализовать их терминальные ценности.

Меньшую детерминацию субъективного благополучия имеет фактор «отношения к военной службе, соответствующий потребностям индивида». Военно-профессиональная деятельность, вызывающая уважение в обществе, связанная с традиционными ценностями, жертвенностью ратного труда вызывающего социальное одобрение и способствующая решению материально-финансовых вопросов оказывает существенное влияние на переживание субъективного благополучия.

Наименьшее воздействие на переживание субъективного благополучия, оказывает фактор «активно-деятельностного отношения к военной службе». Связанные с военно-профессиональной направленностью на участие в значимых общественных мероприятиях проводимых ведомством, принятием социальных установок и ценностных ориентаций военной организации содержательные характеристики, вошедшие в данный фактор, указывают на желание курсантов своим трудом приносить пользу государству. Военно-профессиональная направленность курсантов связанная с активной жизненной позицией, достижения жизненно важных целей связанных с ценностями и идеалами военной службы, на пользу военной организации, общества, государства, при требуемых значительных психофизиологических затратах связывает

переживание субъективного благополучия с ответом на экзистенциальные вопросы.

Регрессионный анализ также показал, что фактор «отношение к военной службе как к нормативной деятельности» не оказывает влияния на переживание субъективного благополучия курсантами, что может быть объяснено пониманием ими необходимости соответствовать требованиям военной службы в плане профессиональной и физической подготовки как обязательного условия для ее успешного прохождения.

Результаты регрессионного анализа сопоставимы с данными, полученными в работе А.А. Шадрина по изучению предикторов субъективного благополучия курсантов, в которых продемонстрировано, что субъективное благополучие курсантов в значительной степени зависит от уровня активности их жизненной позиции, а также определённости смысловых ориентаций [152]. Выявленные тенденции соотносятся с результатами эмпирического исследования, проведённого Е.Е. Бочаровой, в котором показано, что самостоятельность в выдвижении целей активности, тщательное планирование деятельности по достижению поставленных целей и коррекция полученных результатов более выражена у лиц с высоким уровнем субъективного благополучия [15].

Эмпирическое исследование, направленное на установление детерминации субъективного благополучия курсантов, характеристиками их отношения к военной службе демонстрирует, что 74 % совокупной дисперсии объясняются пятью из шести выявленных факторов детерминирующих выраженность субъективного благополучия. В наибольшей степени эта детерминация проявилась относительно факторов «эмоционально-оценочного» и «ценностно-мотивационного», отношения к военной службе, меньшую значимость имеют факторы «отношение к военной службе как средству самореализации», «отношение к военной службе, соответствующее потребностям индивида» и «активно-деятельностное отношение к военной службе». Фактор «отношение к

военной службе как к нормативной деятельности» не оказывает влияния на субъективное благополучие курсантов.

Результаты исследования указывают на существование в сознании курсантов положительного эмоционально-оценочного отношения к различным аспектам военной службы, что положительно сказывается на процессе их военно-профессиональной социализации. Принятие текущей социально-психологической действительности, удовлетворённость условиями военно-профессиональной деятельности, имеющимися социальными связями, результатами своей деятельности, реализация жизненно важных целей оказывают существенное воздействие на переживание субъективного благополучия.

Понимание механизмов детерминации субъективного благополучия курсантов системой их отношений к военной службе имеет существенную практическую значимость, позволяя осуществлять целенаправленную коррекцию процесса военно-профессиональной социализации курсантов.

#### **2.4. Роль видов военной идентичности в детерминации субъективного благополучия курсантов<sup>4</sup>**

Актуальность изучения места военной идентичности в переживании субъективного благополучия курсантов определяется необходимостью установления качественных детерминант протекания процесса военно-профессиональной социализации на фоне значительного обострения международных военно-политических разногласий. Достижение военной идентичности как неотъемлемый социально-психологический процесс позволяет значительно легче справляться с внешними вызовами, нейтрализуя негативное информационно-психологического воздействие, на курсантов переводя фокус их внимания на значимые процессы, протекающие в войсках, военной организации, коллективе, соотнося себя, прежде всего с ними.

Более того, понимание предикции субъективного благополучия курсантов в его взаимосвязи с различными видами военной идентичности позволит решать задачи по поддержанию морально-психологического состояния на уровне, позволяющем эффективно реализовывать программу подготовки военно-профессиональных кадров. В качестве таких детерминант могут выступать различные виды военной идентичности курсантов. Направленность и содержание изменений военной идентичности характерных для военно-профессиональной социализации будут способствовать эффективной реализации государственного заказа по подготовке высококвалифицированных офицерских кадров.

Курсантский коллектив, выступая своего рода «тигелем», сплавляющим разнообразие социально-психологических характеристик, этнических, национальных и культурных особенностей, морально-нравственных ценностей, курсантов, вплавляет их в структуру военно-

---

<sup>4</sup> Основные результаты исследований, изложенные в данном параграфе, представлены в научной статье: Ворожейкин, С.А. Роль военной идентичности в переживании субъективного благополучия курсантами военного института / С.А. Ворожейкин // Ученые записки. Электронный научный журнал Курского государственного университета. – 2023. – № 2(66). – С. 335–344.



профессиональной деятельности, формируя новое качественное социально-психологическое образование – «военная идентичность» [21]. При этом у будущих курсантов непосредственно перед поступлением в военный институт уже существует начальный уровень военной идентичности соответствующий их уровню представлений и отношения к различным аспектам военной службы сформированный на основе имеющихся в обществе социальных установок принятых ими в качестве идентификационных категорий.

Для установления основных факторов военной идентичности курсантов проводился факторный анализ (табл. 5) содержательных характеристик, отражающих выраженность представлений относящихся к военной службе.

Таблица 5

#### Факторы военной идентичности курсантов

Содержательные характеристики утверждений	факторы			
	1	2	3	4
Я горд, что я военный	0,894			
Я похож на своих товарищей	0,708			
Курсантская жизнь – важный этап в становлении офицера	0,641	0,497		
Мои сослуживцы всегда меня поддержат		0,851		
Я отождествляю себя с воинским коллективом		0,698		
Мне комфортно находиться в воинском коллективе		0,657		
Думая о себе, я представляю военнослужащего			0,898	
Я получаю удовлетворение от военной службы			0,677	
Я вижу себя только на военной службе			0,657	
Для меня важны ценности военной службы			0,491	
Я самостоятельно принял решение стать военным				0,927
Я испытываю гордость за обучение в военном институте				0,588
Я не сомневаюсь в верности выбранной мной профессии				0,494

Результаты факторного анализа позволяют выделить четыре фактора, объединяющих содержательные характеристики представлений курсантов о военной идентичности.

Первый фактор, объединивший 3 содержательные характеристики, описывает 20,9 % совокупной дисперсии военной идентичности позволяющей нам их условно объединить в «социально-ролевую

идентичность», описывающих сущность этого феномена в категориях: гордость, служба, принадлежность, единство, становление, курсант, офицер.

Второй фактор, объединивший 4 содержательные характеристики, описывает 20,4 % совокупной дисперсии военной идентичности позволяющей нам их условно объединить в «групповую идентичность», описывающих сущность этого феномена в категориях: становление, поддержка, комфорт, коллектив. Данные категории указывают на существование сильной зависимости и отождествлении себя с курсантским коллективом.

Третий фактор, объединивший 4 содержательные характеристики, описывает 19,5 % совокупной дисперсии военной идентичности позволяющей условно объединить их в «военно-профессиональную идентичность», раскрывает военную идентичность в характеристиках: качественных представлений о военнослужащих, степени удовлетворённости военной службой, соответствия личных ценностей ценностям военной службы, выражающих личную значимость военно-профессиональной деятельностью и самоидентификации с её содержанием.

Четвёртый фактор, объединивший 3 содержательные характеристики, описывает 15,7 % совокупной дисперсии военной идентичности позволяющей нам их условно объединить в «корпоративную идентичность», описывающих сущность этого феномена в категориях: самостоятельность в выборе профессии, гордость за принадлежность к военной службе, уверенность в правильности профессионального выбора. Содержательные характеристики, вошедшие в данный фактор, выражают приверженность курсантов военной организации и военно-профессиональному сообществу.

Результаты факторного анализа демонстрируют, что основными содержательными характеристиками, вошедшими в наиболее значимый

фактор соответствующий социально-ролевой идентичности, являются: военный, курсант, гордость, служба, становление, воинский коллектив, указывающие на значимость для курсантов таких категорий, которые в первую очередь отражают их ролевую принадлежность. К такому выводу приходят также, авторы, использующие метасистемный подход в изучении ролевой идентичности военнослужащих, установивших на основе анализа зарубежных исследований в области военной идентичности, что именно ролевая идентичность воина является наиболее значимым фактором в социализации военнослужащего [73].

Подтверждением этому являются также результаты исследования посвящённого динамике самоотношения курсантов военного института в процессе военно-профессиональной социализации, где категории военный, курсант, мужчина, защитник выступают в качестве основных содержательных характеристики их самоотношения на всех курсах обучения [85]. Стоит также отметить, что наряду с общей положительной динамикой военно-профессиональной идентичности на протяжении всего срока обучения курсантов в военном институте не маловажным фактом выступает наблюдаемый рост уровня критичности по отношению к уровню своей профессиональной подготовки [100].

Для определения детерминации факторов (видов) военной идентичности субъективного благополучия курсантов в регрессионном уравнении был использован интегральный показатель шкалы субъективного благополучия, независимыми переменными выступили виды военной идентичности курсантов. Результаты регрессионного анализа (табл. 6) свидетельствуют, что 76% общей дисперсии субъективного благополучия курсантов обусловлены 3 видами военной идентичности.

Факторы военной идентичности как предикторы  
субъективного благополучия курсантов

Модель		Нестандарт. коэфф.		Стандарт. коэфф.		
	Предикторы субъективного благополучия	B	SE	Бета	t	Знч.
1	Групповая идентичность	1,053	0,154	0,493	6,949	0,001
2	Военно-профессиональная идентичность	0,557	0,148	0,267	3,889	0,001
3	Социально-ролевая идентичность	0,434	0,143	0,198	3,105	0,003

Анализ результатов регрессионного анализа (табл.6), демонстрирует наибольшую значимость в детерминации субъективного благополучия курсантов групповой идентичности. Групповая идентификация с воинским коллективом выступает первичным фактором в формировании военной идентичности, основываясь на эмоционально значимых взаимоотношениях с членами воинского коллектива, приобретения социального капитала способствующего психологическому комфорту личности, что оказывает положительное воздействие на переживание субъективного благополучия курсантов. Групповая идентичность, заключающаяся в общности социально-бытовых условий, временных рамок существования, общности военно-профессиональной деятельности, единства взглядов и мировоззрения, выражает значимость имеющихся в воинском коллективе социальных связей. Соответственно и своё благополучие личность связывает со значимостью групповых процессов, так как для неё нахождение в определённой социальной группе является жизнеопределяющим фактором.

Меньшее воздействие на переживание субъективного благополучия оказывает военно-профессиональная идентичность курсантов. Роль профессиональной идентичности, основывающейся на процессе отождествлении себя со своей профессиональной ролью, вызывает соответствующее ценностное отношение к профессиональной деятельности [170] оказывая воздействие на удовлетворённость личности,

соответственно и на его субъективное благополучие. Представления курсантов соответствующие их самоидентификации с военно-профессиональной деятельностью, где «Я-образ» это образ, прежде всего военнослужащего, положительно относящегося к основным аспектам военной службы, удовлетворённого условиями и результатами её прохождения, фокусирует его направленность на профессиональную сферу, воспринимая успехи на военной службе как лично значимые. Значимость военно-профессиональной идентичности как результата осознанного профессионального выбора, принятие профессиональной роли и удовлетворённости её результатами косвенно объясняется в исследовании посвящённого профессиональной идентичности в переживании благополучия сотрудниками трудового коллектива [39]. Так было установлено, что такие параметры труда как уровень вовлечённости, скука, эмоциональное выгорание характеризующие степень благополучия работников, обусловлены не столько объективными факторами, такими как условия и размер оплаты труда, сбалансированность трудовой нагрузки и отдыха, взаимоотношения с начальством, сколько субъективными факторами, связанными с сознательным выбором профессии, осмысленностью и просоциальной значимостью труда.

Наименьшую детерминацию субъективного благополучия курсантов имеет социально-ролевая идентичность. Принадлежность к большой социальной группе вооружённых сил, гордость за прохождение службы в Росгвардии и военном институте, наличие достаточно сложной системы взглядов на мир и свое место в нем, обусловленное военной социализацией в курсантском коллективе, обуславливают понимание курсантом задач, стоящих в условиях службы. Необходимо также отметить и то, что весомое значение реальной ситуации («здесь и теперь»), тем не менее, может восприниматься как некое временное, в прошествии которого произойдут значительные изменения, поскольку приобретаемые опыт и квалификация, наконец, формальное завершение обучения и смена ролевой позиции

приведут к новым обстоятельствам в жизни будущего офицера, поэтому ситуативно-ролевая определенность несколько в меньшей степени обуславливает переживание курсантами субъективного благополучия. Определённо все вышеперечисленные виды военной идентичности имеют высокую степень взаимной интеграции и сведены нами в отдельные виды предельно условно с целью уточнения механизма функционирования данного социально-психологического феномена.

Полученные данные свидетельствуют также о том, что четвертый фактор, соответствующий корпоративной идентичности не связан с переживанием благополучия курсантов. Такие содержательные характеристики, как наличие личной мотивации курсантов в процессе выбора будущей профессии, явная уверенность в правильности ее выбора, гордость за причастность к институту и военной сфере и, наконец, идентификация с ней не сопряжены с их субъективным благополучием. Можно предположить, что все перечисленные факторы мало связаны с субъективным благополучием в силу отсутствия прямой зависимости благополучия от тех переменных, которые имели большое значение в момент принятия решения о самоопределении будущих курсантов. Скорее она оказывает опосредующее воздействие – через результаты военно-профессиональной деятельности. Непосредственно относясь к военной идентичности, содержательные характеристики, вошедшие в фактор корпоративной идентичности, при этом не являются объективным мерилем благополучия курсантов, так как лишь отражают проекцию образа принадлежности к военно-профессиональной деятельности.

Результаты проведённого исследования указывают на значимую роль видов военной идентичности в детерминации субъективного благополучия курсантов. Различные виды военной идентичности курсантов являются существенными предикторами переживания субъективного благополучия. Учёт особенностей механизма достижения военной идентичности позволит существенно повысить качество военно-профессиональной

социализации курсантов. Кроме того по мнению К.М. Гайдар [27], достижение идентичности учебной группы, в нашем случае взвода курсантов, имеет значимый психолого-педагогический потенциал в качестве психологического ресурса для развития профессионально важных качеств личности, в частности связанных с коммуникацией, а также развития групповой субъектности. Феномен субъектности группы в таком смысле характеризует воинский коллектив как динамическую систему способную функционировать как единое целое, что имеет критически значение для успешного выполнения служебно-боевых задач.

Установление детерминации субъективного благополучия курсантов различными видами военной идентичности позволит субъектам процесса военно-профессиональной социализации качественно организовать подготовку будущих офицеров, оказывая корректирующее воздействие, на процессы идентификации курсантов, повышая их субъективное благополучие, что в свою очередь положительно скажется на процессе их профессиональной подготовки.

## **2.5. Эмпирическая модель субъективного благополучия курсантов**

Для построения эмпирической модели субъективного благополучия курсантов нами были рассмотрены суммарные психологические эффекты, оказываемые различными категориями представлений о счастье, видами военной идентичности и факторами отношения к военной службе.

Эмпирические результаты исследования демонстрируют, что:

1. Переживание субъективного благополучия курсантами детерминировано отношениями курсантов к военной службе иллюстрирующими сформированный в их сознании образ, где служба связана с деятельностью способствующей их профессиональному и личностному росту, достижению значимых целей, удовлетворению насущных потребностей, поддержанию социально значимых связей, что выступает существенным основанием для переживания субъективного благополучия. По результатам регрессионного анализа 74% общей дисперсии субъективного благополучия курсантов объясняются 5 видами отношений курсантов к военной службе:

- «Отношение к военной службе как средству самореализации» — (R1);

- «Отношение к военной службе, соответствующее потребностям индивида» — (R2);

- «Активно-деятельностное отношение к военной службе» — (R3);

- «Эмоционально-оценочное отношение к военной службе» — (R4);

- «Ценностно-мотивационное отношение к военной службе» — (R6).

2. Военная идентичность, заключающаяся в общности субъективных представлений курсантов о сущностных характеристиках и ценностях военной службы, временных, социально-бытовых, эмоционально окрашенных представлений личности курсантов, где «Я-образ» продиктован военно-профессиональной самоидентификацией, на основе



ценностного отношения к основным аспектам военной службы, удовлетворением результатами выполнения служебно-профессиональных задач, является значимым предиктором переживания субъективного благополучия курсантов. По результатам факторного анализа, основными видами военной идентичности, оказывающими воздействие на переживание субъективного благополучия курсантов, являются: групповая идентичность-(ID2), военно-профессиональная идентичность-(ID3) и социально-ролевая идентичность-(ID1).

Для понимания суммарного эффекта, оказываемого отношением курсантов к военной службе, военной идентичностью и эмоциональным интеллектом на детерминацию субъективного благополучия курсантов, было проведено моделирование с помощью структурных уравнений. В качестве экзогенной переменной в модель была введена переменная возраста курсантов (рис. 3). Значимые корреляционные связи с другими демографическими параметрами обнаружены не были, поэтому в модель не вводилась. Приведённые под рисунком показатели согласия, свидетельствуют о приемлемости полученного результата.

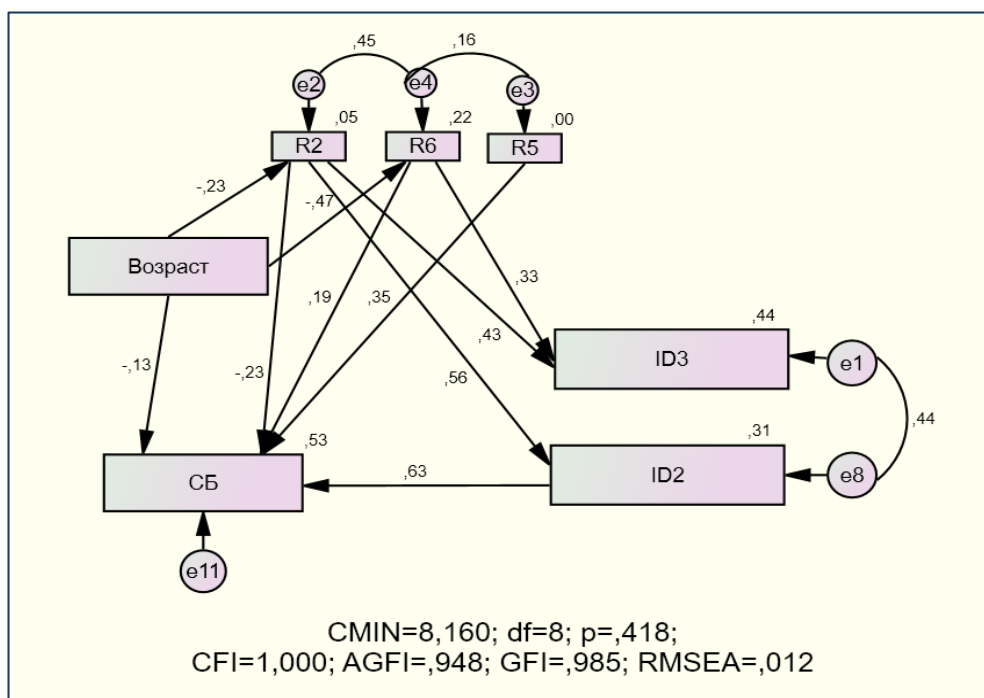

**Рис. 3.** Структурная модель суммарного эффекта отношения к военной службе и военной идентичности на детерминацию субъективного благополучия курсантов военного института

Примечание (СБ – субъективное благополучие; (ID2) - групповая идентичность; (ID3) - военно-профессиональная идентичность; (R2) - «отношение к военной службе, соответствующее потребностям индивида»; (R5) - «отношение к военной службе как к нормативной деятельности»; (R6) - «ценностно-мотивационное отношение к военной службе». СMIN - хи-квадрат; df- степень свободы; p – вероятность получения расхождения; CFI – сравнительный индекс; AGFI – скорректированный индекс соответствия; GFI – индекс соответствия; RMSEA – среднеквадратичная ошибка аппроксимации).

Анализ путей показывает, что прямыми положительными предикторами субъективного благополучия курсантов являются их групповая идентичность (ID2), а также факторы отношения в военной службе – ценностно-мотивационное (R6) и как к нормативной деятельности (R5). Выраженность фактора «отношение к военной службе, соответствующее потребностям индивида» и возрастов курсантов снижают уровень их субъективного благополучия. При этом возраст курсантов также отрицательно детерминирует проявления их отношений к службе «отношение к военной службе, соответствующее потребностям индивида» (R2) и «ценностно-мотивационное отношение к военной службе» (R6). Представленная модель также показывает, что «отношение к военной службе, соответствующее потребностям индивида» (R2) вносит вклад в проявления групповой (ID2) и военно-профессиональной (ID3) идентичности, а «ценностно-мотивационное отношение к военной службе» (R6) – военно-профессиональной идентичности (ID3).

Прямая положительная предикция субъективного благополучия курсантов групповой идентичностью (ID 2) становится понятной при рассмотрении имеющихся теоретических и эмпирических работ, посвящённых связи субъективного благополучия с межличностными отношениями. Так, в исследовании А.А. Шадрина, посвящённом изучению межличностных отношений курсантов в качестве фактора субъективного благополучия, было установлено оказываемое ими влияние на эмоциональный компонент субъективного благополучия [151]. В научном труде американских психологов Д. Хартер и Т. Рат «Всё отлично! Пять

элементов благополучия», занимающихся изучением проблематики благополучия [197], учёные указывают на решающее значение, которое имеет качество взаимоотношений с ближайшим социальным окружением в достижении благополучия личности. На это же указывают результаты исследования ценностей граждан России, где доверительные отношения к своему ближайшему окружению оказывает положительное воздействие на субъективную удовлетворенность жизнью [79]. К. Рифф в концепции психологического благополучия также отводит решающую роль в его достижении позитивным отношениям с ближайшим окружением [198].

В свою очередь, отношения курсантов к военной службе оказывают различное влияние на переживание субъективного благополучия. Групповая идентичность как результат осознания индивидом своей принадлежности к той или иной социальной группе по мере формирования психической общности на основе принятия традиций, правил, норм и мнений конкретной группы позволяет личности ощущать себя частью чего-то большего и значительного. Это повышает самооценку и чувство личной значимости курсантов, что позитивно сказывается на переживании субъективного благополучия. В этой модели групповая идентичность выступает медиатором прямой направленной связи «отношение к военной службе, соответствующее потребностям индивида» (R2) на субъективное благополучие, ослабляя прямую причинную связь.

Возможная **деперсофиникация** на пути достижения групповой идентичности, по мнению Т.Г. Стефаненко, компенсируется регуляторными процессами, которые обеспечивают соблюдение баланса между позицией личности и интересами группы [118]. Это, в свою очередь, позволяет курсантам эффективно функционировать в воинском коллективе, не оказывая прямого, отрицательного влияния на переживание субъективного благополучия.

«Отношение к военной службе, соответствующее потребностям индивида» (R2) – отрицательно влияет на переживание субъективного

благополучия, в то время как «отношение к военной службе как к нормативной деятельности» (R5) и «ценностно-мотивационное отношение к военной службе» (R6) – положительно. Групповая идентичность выступает медиатором связи (ослабляя её) «отношения к военной службе, соответствующего потребностям индивида» (R2) и субъективного благополучия курсантов.

Из модели также видно, что военно-профессиональная идентичность (ID3) обусловлена выраженностью отношения к военной службе как соответствующее потребностям индивида в уважении, материальном обеспечении, конгруэнтности своим ценностям и убеждениям. Военно-профессиональная идентичность, в таком случае, выражена формальным отношением, включающим сложившиеся штампы в отношении к военной службе: представление о службе как «школе жизни», презентабельность внешнего вида, карьерные амбиции и эгоцентризм.

Значимость отношений в переживании субъективного благополучия косвенно подтверждается результатами эмпирических исследований, посвящённых изучению личностных особенностей молодых людей разных этнокультурных групп. В частности, подтверждается гипотеза о метаресурсной роли осознанной саморегуляции в переживании субъективного благополучия молодых людей. Также была установлена характерная для всех этносов предикция субъективного благополучия эмоциональной стабильностью [5]. Отношения курсантов к военной службе в таком случае предшествуют процессу осознанной саморегуляции, выступая основанием для регуляции своей деятельности. А положительное отношение к службе способствует эмоциональной стабильности, следовательно, позволяет переживать субъективное благополучие.

Отметим также, что согласно модели возраст является отрицательным предиктором субъективного благополучия, что контрастирует с известными данными, согласно которым имеется прямая положительная связь возраста и благополучия. Так, Р.М. Шамионов

отводит возрасту модерную функцию, который, по его мнению, оказывает опосредованное воздействие на переживание субъективного благополучия через изменения индивидуальных, личностных и социальных характеристик личности [163]. Из этого логически вытекает, что с течением времени социально-психологические характеристики личности должны претерпевать качественные изменения, которые положительно отражаются на переживании субъективного благополучия. Так, по результатам исследования, посвящённым изучению понимания россиянами собственного благополучия, автор приходит к выводу о том, что возраст определяет самооценку личностью уровня своего благополучия [166]. Однако полученные нами данные говорят об обратном. Вероятно, это связано с большей притязательностью курсантов старших курсов по отношению к актуальному уровню свободы, когда её различные ограничения обусловленные закрытостью учреждения подобного военному институту накладывают отрицательный эмоциональный опечаток на фоне тенденции к постепенному росту их потребности в свободе. На это указывает наличие отрицательной направленной связи возраста с «отношением к военной службе, соответствующим потребностям индивида» (R2), а также «ценностно-мотивационным отношением к военной службе» (R6). По всей видимости, это связано с тем, что в сознании курсантов возникает диссонанс между пониманием значимости военной службы для реализации их жизненных целей (R2) и степенью удовлетворённости их гедонистических притязаний, которые чаще не соответствуют желаемому уровню, соответственно снижая его значимость. То же самое относится к (R6), где растущая по мере перехода курсантов на старшие курсы потребность в большей личностной свободе и меньшей нормативной ограниченности повседневной деятельности приводит к усилению формального подхода к военно-профессиональной деятельности. Косвенно на верность такого вывода указывают результаты исследования взаимосвязей субъективного благополучия с социальной

фрустрированностью, в котором автором подчеркивается, что для более великовозрастных курсантов предстоящая смена жизненной ситуации выступает значительным фрустрирующим фактором. Так, отсутствие **двухсторонней** связи при выборе предстоящего места службы, условий социально-бытового устройства, смена социальной роли и окружения, существенно повышают уровень тревожности курсантов, отрицательно воздействуя на субъективное благополучие [150].

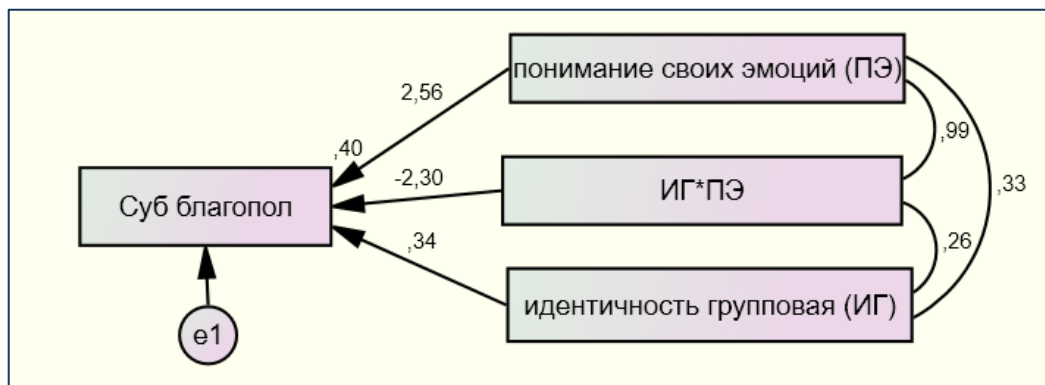

**Рис.4.** Модерационный эффект групповой идентичности и понимания своих эмоций на субъективное благополучие курсантов.

Согласно рисунку 4, взаимодействие переменных понимания своих эмоций (показатель эмоционального интеллекта) и групповой идентичности курсантов снижает их субъективное благополучие. Это значит, что идентификация со своим подразделением (первичной группой) при сильной склонности рефлексировать свои эмоции снижает субъективное благополучие. Напротив, идентификация с коллективом при низкой склонности к пониманию своих эмоций дает положительный эффект на субъективное благополучие курсантов. Как было обнаружено в исследовании, посвящённом установлению взаимосвязей между стратегиями совладающего поведения и рефлексией курсантов, чрезмерное сосредоточение на своих эмоциях и переживаниях, глубокая интроспекция своих эмоциональных состояний и заикливание на них становятся причиной

проявления агрессивных реакций, раздражения, чувства недовольства собой и окружающими. [11].

Очевидно, курсант, в идентификационной матрице которого имеет значимое место представление о себе как члене военного подразделения, сопровождающееся отсутствием заостренности на своих личных эмоциях, характеризуется более сильным переживанием субъективного благополучия, комфорта в отношении и деятельности – и взаимоотношений, и исполненности своих целей и задач. Такой эффект может быть объяснён возникающим противоречием в сознании индивида в ходе групповых процессов, когда осознание своих эмоциональных переживаний по тому или иному поводу может не совпадать с принятыми нормами группы и требует соответствующей корректировки, что накладывает дополнительную психическую нагрузку на курсантов. Результатом наложения двух противоположных тенденций является снижение уровня субъективного благополучия.

В результате структурного моделирования нами протестирована гипотеза о прямых и опосредованных эффектах отношения к военной службе и идентичности курсантов на субъективное благополучие. Доказан прямой положительный эффект групповой идентичности (идентификация с воинским подразделением) и отношения к военной сфере как обязанности и ценностно-мотивационного отношения и отрицательный эффект отношения к службе как социально-значимой профессии на субъективное благополучие. Соответственно групповая идентичность выступает медиатором (отрицательной) связи отношения к службе как социально-значимой профессии и субъективного благополучия курсантов, ослабляя прямую причинную связь. В результате проверки модерационного эффекта установлено, что взаимодействие переменных понимания своих эмоций (показатель эмоционального интеллекта) и групповой идентичности курсантов снижает субъективное благополучие курсантов.

Результаты проведенного эмпирического моделирования косвенно подтверждаются выводами, к которым приходит Р.М. Шамионов, утверждая, что социально-психологические характеристики, отношения к миру и своей личности, имеют наибольшее значение в переживании субъективного благополучия, обуславливая существенную часть его вариации [163].

Полученная эмпирическая модель раскрывает структурные особенности детерминации связанных с ней эффектов в отношении субъективного благополучия курсантов со стороны характеристик их военной идентичности и отношения к службе. Это позволяет обнаружить скрытые социально-психологические механизмы протекания социально-психологических процессов, детерминирующих субъективное благополучие курсантов в контексте их военно-профессиональной социализации.

Факт установления отрицательной предикции субъективного благополучия возрастом курсантов, требует проведения исследований уточняющих социально-психологический механизм такого воздействия на переживание субъективного благополучия.



## **2.6. Рекомендации командирам (начальникам), органам военно-политической (политической) работы, психологам по повышению субъективного благополучия курсантов**

Результаты проведённого исследования, свидетельствуют о значительной детерминации переживания субъективного благополучия курсантов представлениями о счастье, системой их отношений к военной службе, а также выраженностью военной идентичности. Это даёт основание для рассмотрения и использования в качестве социально-психологической технологии эмпирических результатов исследования для повышения качества процессов военно-профессиональной социализации в курсантских коллективах. Результаты, указывающие на значимость для курсантов удовлетворённости условиями военной службы, традиционных ценностей, оптимистичного взгляда на жизнь, наличия идеологической определённости в обществе и «цифрового следа», целесообразно использовать в качестве мотивационных оснований при проведении мероприятий военно-политической (политической) работы, с целью стимулирования их ценностно-мотивационной сферы, баланс которой приведёт к сохранению устойчивого морально-психологического состояния курсантов. В этой связи целевой сферой оказания психологического воздействия выступает аксиологическое содержание военно-профессиональной деятельности, которое опираясь на имеющийся положительный опыт выполнения служебно-боевых задач связанных, в том числе с проведением специальной военной операции, призвано побуждать курсантов к проявлению активной жизненной позиции, благоприятно воздействуя на их военно-профессиональную направленность. Организация психолого-педагогического сопровождения процесса военно-профессиональной социализации курсантов с учётом социально-психологических факторов повседневной жизнедеятельности военного института оказывающих негативное воздействие на морально-психологическое состояние курсантов, позволяет нивелировать

оказываемый ими негативный эффект, что послужит основанием к повышению субъективного благополучия. Разработанные с учётом результатов настоящего эмпирического исследования рекомендации по повышению субъективного благополучия курсантов, заметно расширяют инструментарий психолого-педагогического воздействия на сознание курсантов, способствуя их успешной военно-профессиональной социализации, усвоения программы подготовки и дальнейшей профессиональной реализации в качестве офицера, что на сегодняшний день является одним из наиболее актуальных направлений военно-педагогического процесса, в ответ на новые международные военно-политические вызовы.

Рассмотренное выше достижение состояния «потока» описанного М. Чиксентмихайи [147] возможно рассматривать в качестве своеобразной военно-педагогической технологии по повышению субъективного благополучия курсантов. Применительно к военнослужащим западные исследователи зачастую используют словосочетание «боевой поток», схожим образом описывая его как полное погружение в военно-профессиональную деятельность, которому сопутствует чувство удовлетворённости результатами своей деятельности [185]. В таком ракурсе требуется разработка программ максимального погружения курсантов в военно-профессиональную деятельность с возможностью проявления творческого подхода к разрешению проблемных задач воинского обучения.

Важным выводом для организации мероприятий способствующих повышению субъективного благополучия курсантов, является возможность его коррекции в процессе военно-профессиональной социализации путём формирования навыков позитивной субъектофикации социального окружения, что позволит эффективно решать практические задачи военно-политической работы направляя их ценностно-мотивационную сферу в русло положительного отношения к военной службе [109].

Учитывая результаты, полученные в ходе нашего исследования очевидным становится, что повышение уровня субъективного благополучия возможно путём оказания направленного воздействия на сознание курсантов по коррекции их ценностно-мотивационной сферы связанной с представлениями о счастье, отношением к военной службе и военной идентичностью. Так как в военно-учебной организации заключена интеллектуальная, общественная, культурная, духовная, бытовая жизнь курсантов, то именно здесь происходит трансформация ценностного отношения, накопление социального опыта, который они позже будут транслировать в своей профессиональной деятельности. Особенно актуальным это становится в свете проведения специальной военной операции и обострением военно-политической обстановки в мире, когда упущения в этом направлении могут привести к существенным социально-политическим кризисам внутри страны. Социальные, экономические и культурные изменения, произошедшие в российском обществе, существенно повлияли на мировоззрение граждан, оказав деструктивное воздействие, связанное с деидеологизацией общественной жизни, потерей моральных и нравственных ориентиров. Глобальные процессы, связанные с усилением влияния Интернета и повсеместной вовлечённости людей в пространство социальных сетей, сопровождающееся информационной перегруженностью, распространением ложной информации, трансляцией деструктивной позиции по отношению к существующим нормам морали и нравственности, с опорой на протестные тенденции среди молодёжи, к которой также относятся курсанты, возводят работу по формированию военной идентичности и положительного отношения к военной службе в ранг государственно значимых задач.

Значимыми для выстраивания стратегии психологической коррекции субъективного благополучия курсантов являются выводы, согласно которым для курсантов, также как и для большой социальной группы вооружённых сил и российского общества в целом, характерен приоритет сохранения

традиционных ценностей служения Отечеству, просоциальной деятельности на благо всего общества, сбережения культурного и общенационального наследия, что подчёркивает первичность духовных ценностей по отношению к материальным в системе ценностных ориентаций курсантов.

Учитывая вышесказанное, нами определены следующие направления деятельности по повышению субъективного благополучия курсантов:

1. Отделу психологической работы Главного управления по военно-политической (политической) работе Росгвардии предложить использовать выводы из настоящего исследования в планировании профилактических мероприятий по недопущению снижения социально-психологической удовлетворённости службой курсантами военных вузов Росгвардии. Разработанные авторские методики по изучению структуры представлений о счастье, отношения к военной службе и военной идентичности могут использоваться в качестве психодиагностического инструментария для определения профессиональной пригодности соискателей для поступления в военные вузы Росгвардии. Это позволит провести первоначальные профориентационные мероприятия, определить их мотивированность, а также прогнозировать в соответствии с полученными показателями их субъективное благополучие.

2. Руководителям учебного процесса в военных институтах Росгвардии, для улучшения качества военно-профессиональной социализации курсантов, определения их субъективного благополучия, с целью изучения и коррекции социально-психологических процессов воинских (учебных) коллективов, рекомендуется проводить ежегодные замеры на основе методологии, представленной в эмпирическом исследовании.

3. Командирам курсантских подразделений необходимо сосредоточить усилия на создании положительного образа военной службы и фигуры офицера как его субъекта, для чего:

а) личным примером добросовестного выполнения служебных и должностных обязанностей, положительного отношения к различным сферам

военной службы, принципиальным подходом в выполнении должностных и служебных обязанностей, постоянным физическим и интеллектуальным развитием, непоколебимым соблюдением морально-нравственных устоев, верностью воинским традициям и идеалам, недопущением противоправных действий оказывать психологическое воздействие, достигая необходимого воспитательного эффекта.

б) для формирования положительного поведенческого паттерна в повседневной деятельности курсантов необходимо практиковать:

- проведение оперативного информирования о текущем положении дел, объектах, явлениях, людях, военном институте, Росгвардии, стране, мире;

- непрерывное разъяснение базовых человеческих ценностей, правил и норм поведения, традиций, обычаев, символов, ритуалов, кодексов праздников многонационального и многоконфессионального Российского государства;

- периодическое доведение и демонстрация положительных примеров, образцов, одобряемых моделей поведения военнослужащих;

- грамотное использование спонтанно возникающих в повседневной жизни и специально создаваемых в учебном процессе социально-бытовых ситуаций, являющихся событием для обучающихся, на примере которых курсанты способны увидеть, осознать, понять и перенять необходимый социальный опыт;

- вовлекать курсантов в диалог, постоянно стимулировать их к обмену мнениями, суждениями, обсуждение различных ситуаций с разных точек зрения, обучать навыкам принятия позиции Другого, а также умения рефлексировать своё актуальное морально-психологическое состояние;

в) формировать ценностно-мотивационную и эмоционально-волевою сферу личности курсантов, путём создания ситуаций личной ответственности за результаты учебной и служебной деятельности, как своих так и учебной группы. Предоставлять возможность курсантам выполнять роль командира

подразделения, не только в нормативных, но и специально моделируемых ситуациях, когда от их действий зависит успешное выполнение тех или иных задач, а также благополучие членов курсантского коллектива. Это обеспечивает рефлексию стратегии межличностных отношений, эффективности выполнения административных задач, сопутствующего этому процессу эмоциональному состоянию и изменения уровня социального статуса, как результата реализации потенциала личной ответственности. Это в свою очередь способствует улучшению волевых качеств курсантов, направляя их личностное развитие в сторону просоциального функционирования.

4. Военным психологам при проведении психокоррекционных мероприятий необходимо учитывать уровень военной идентичности учебной группы, а также каждого его члена, в частности, социально-психологическую подготовку направить на улучшения субъективного взгляда на военную службу. Это создаст необходимые условия для качественно военно-профессиональной социализации, формирования активной направленности, комфортного психологического климата в группе (взводе) курсантов.

В качестве одного из эффективных методов данных рекомендаций можно рассматривать наставничество, реализация которого основана на стимулировании и регулировании двухстороннего взаимодействия между преподавателями кафедр, представителями органов управления, ветеранами, военнослужащими-Героями, представителями общественных организаций, общественными деятелями и курсантами. Авторы рассматривают наставничество в качестве одного из ключевых условий формирования идентичности, которое построено на передаче социального, профессионального и житейского опыта, моральной поддержке, обмене опытом, ценностной ориентации и предупреждении от возможных ошибок [12].

## Выводы по главе 2

Анализируя результаты эмпирического исследования роли представлений о счастье, отношения к службе и военной идентичности в переживании субъективного благополучия курсантами, можно констатировать сложную, интегральную природу механизма детерминации данного социально-психологического феномена представленную на рисунке 5.



**Рис.5.** – Система социально-психологических детерминант субъективного благополучия курсантов.

1. Субъективное благополучие курсантов, в значительной степени, детерминировано представлениями о счастье: отражающими оптимистичный взгляд на жизнь; выражающими традиционализм как основу аксиологической парадигмы; подчеркивающими важность здоровья близких людей; указывающими на существенную роль материального достатка; важности установления хороших взаимоотношений с членами курсантского коллектива; потребности в наличии «цифрового следа» в Интернете; идеологической определённости в государстве в соответствии с представлениями курсантов как одного из ключевых ориентиров для переживания счастья.

Наиболее универсальным среди категорий представлений курсантов о счастье, с которым связаны все компоненты субъективного благополучия, является – «следование традициям общества», что соответствует нашему предположению о важности нормативных представлений личности в формировании субъективного благополучия и демонстрирует наличие таковых у курсантов, как устойчивой системы ценностных ориентаций.

Снижают выраженность компонентов субъективного благополучия содержательные характеристики представлений курсантов о счастье, выражающие: признание в обществе; наличие жизненной цели; возможность побыть одним; наличие модной одежды. Такие результаты позволяют заключить, что субъективное неблагополучие курсантов объясняется в содержательных характеристиках соответствующих существующим в современном обществе социальным установкам, которые описывают счастливого человека в категориях неуместных для реализации в военно-профессиональной среде.

2. Анализ детерминации переживания субъективного благополучия отношением курсантов к военной службе демонстрирует, что наибольшую значимость в детерминации субъективного благополучия курсантов имеет фактор «эмоционально-оценочного отношения», объясняющий значимость доброжелательных взаимоотношений в коллективе, удовлетворённость содержанием военно-профессиональной деятельности, выступающих основанием для переживания субъективного благополучия.

Следующим выступает фактор, связанный с «ценностно-мотивационным отношением к военной службе», объясняющий наличие в сознании курсантов положительного образа военной службы связанного с карьерной реализацией, презентабельным внешним видом, которые также способствуют достижению эмоционального комфорта.

Далее следует фактор «отношения к военной службе как средству самореализации», объясняющий отношение к военной службе как средству достижения жизненно важных целей, карьерного роста, поддержания



здоровья и хорошей физической формы.

Далее следует фактор «отношения к военной службе, соответствующий потребностям индивида». Понимание значимости военно-профессиональной деятельности, вызывающей уважение в обществе, связанной с традиционными ценностями, жертвенностью ратного труда связанного с социальным одобрением и способствующей решению материально-финансовых вопросов.

Наименьшее воздействие на переживание субъективного благополучия, оказывает фактор «активно-деятельностного отношения к военной службе», объясняющий направленность курсантов на активное участие в процессах жизнедеятельности как вообще войск, так и военного института в частности, принятия их ценностей, на основе которых реализуется военно-профессиональная деятельность и служение Отечеству.

Не оказывает влияния на переживание субъективного благополучия курсантами фактор «отношение к военной службе как к нормативной деятельности», что объясняется пониманием необходимости соответствовать требованиям военной службы в плане профессиональной и физической подготовки как обязательного условия для ее успешного прохождения накладывающей дополнительную нагрузку на курсантов.

3. Установленные в ходе эмпирического исследования факторы военной идентичности курсантов оказывают существенное влияние на переживание субъективного благополучия.

Наибольшую значимость в переживании субъективного благополучия курсантами имеет групповая идентичность. Наличие сильной эмоциональной связи курсантов на основе дружеских отношений, уверенность в безусловной поддержке и принятии воинским коллективом, способствуют психологическому комфорту личности. Оценка периода обучения в военном институте как времени приобретения личностного капитала, ценного для военно-профессиональной актуализации личности,

положительно сказывается на переживании субъективного благополучия.

Меньшее воздействие на переживание субъективного благополучия оказывает военно-профессиональная идентичность курсантов. Профессиональная идентичность, базируясь на отождествлении себя с профессиональной ролью, вызывает соответствующее отношение к профессиональной деятельности, которая подкрепляясь положительным отношением к ценностям военной службы и чувством удовлетворения от её прохождения, переносят фокус внимания курсантов на их профессиональную сферу, объясняя их личное благополучие её успехами.

Наименьшее по степени значимости влияние на переживание субъективного благополучия курсантами оказывает социально-ролевая идентичность. Выражение чувства гордости за принадлежность к военной службе, уверенности в общности взглядов на военную службу с другими курсантами, а также уже отмеченная выше оценка периода обучения в военном институте как значимого для освоения социальной роли будущего офицера, указывает на представления курсантов о своём месте в социально-ролевой системе военной службы.

Не оказывает влияние на переживание субъективного благополучия курсантов и не является его предиктором четвёртый фактор соответствующий корпоративной идентичности. Выраженная в содержательных характеристиках, указывающих на личную мотивацию при выборе своей будущей профессии, уверенности в правильности сделанного выбора, а также переживания чувства гордости за принадлежность к военному институту, корпоративная идентичность, не оказывает существенного влияния на переживание субъективного благополучия курсантами.

## Заключение

Анализ теоретических материалов и результатов проведенного эмпирического исследования позволяют сделать выводы, подтверждающие значимость представлений курсантов о счастье, отношения к военной службе и военной идентичности, в переживании субъективного благополучия. Констатируя результаты проведенного исследования, можно судить о его завершенности, раскрытии теоретического замысла и решения эмпирических задач исследования. Результаты диссертационного исследования дают основание для формулирования следующих выводов:

1. Субъективное благополучие курсантов – это интегральное социально-психологическое образование, описывающее специфически переживаемое субъективное отношение личности к своему физическому, эмоциональному состоянию, уровню благосостояния, взаимоотношениям с членами малой социальной группы (взводом курсантов), субординационными отношениями с командирами и деятельностью в рамках военно-профессиональной среды в соответствии с усвоенными нормативными представлениями, сопровождающееся чувством удовлетворенности, комфорта.

2. Субъективное благополучие курсантов прогнозируется преимущественно содержательными характеристиками представлений о счастье, которые выражают: традиционализм во взглядах на жизнь; оптимистичный взгляд на будущее; здоровье близких людей; хорошие взаимоотношения с курсантским коллективом; развитую эмпатию, финансовое благополучие; потребность в «цифровом следе»; хорошее чувство юмора; идеологическую определенность государства, в соответствии с представлениями курсантов как одного из ключевых ориентиров для переживания счастья.

2.1. Эмоциональный компонент переживания субъективного благополучия обусловлен содержательными характеристиками представлений курсантов о счастье связанными с: традициями общества,

эмпатией, Интернет активностью. В то время как, склонность связывать счастье с: признанием общества, возможностью самовыражения, пребыванием в одиночестве, наличием чёткой жизненной цели, соответствием моде, а также с нормативностью поведения в дни воинской славы, оказывают на него отрицательное воздействие.

2.2. Гедонистический компонент переживания субъективного благополучия детерминирован содержательными характеристиками представлений курсантов, о счастье выражающими: склонность к традиционализму, уверенность в завтрашнем дне, финансовое благополучие. В свою очередь отрицательное воздействие оказывает склонность связывать счастье с: признанием в обществе, наличием чёткой жизненной цели, доступностью использования цифровых устройств с выходом в Интернет, соответствием канонам моды, а также с нормативностью в проведении мероприятий в дни воинской славы.

2.3. Экзистенциально-деятельностный компонент субъективного благополучия детерминируется содержательными характеристиками представлений курсантов о счастье связанными: с сопутствием удачи, традиционализмом, оптимистичного взгляда на будущее, наличием «цифрового следа» личности, развитым чувством юмора и эмпатией. Отрицательно детерминируют субъективное благополучие представлений курсантов о счастье содержательные характеристики, связанные с признанием в обществе и возможностью побыть наедине с собой.

2.4. Компонент эго-благополучия детерминируется содержательными характеристиками представлений курсантов о счастье связанными с: традиционализмом, наличием «цифрового следа» личности, оптимистичного взгляда на жизнь и хорошими отношениями с командирами. В то время как субъективное неблагополучие вызывают: невозможность побыть одному, использование современных гаджетов с выходом в Интернет, соответствие представлениям о моде, текущий социальный статус и отсутствие вооружённых конфликтов.

2.5. Социально-нормативный компонент субъективного благополучия раскрывается содержательными характеристиками представлений курсантов о счастье связанными с принятием традиций, активностью в социальных сетях, наличием хороших отношений в коллективе и чувства юмора. Снижают субъективное благополучие содержательные характеристики представлений, связывающие переживание счастья с возможностью побыть одному, использованием современных гаджетов, соответствием моде, предписанностью формального почитания памятных дат, наличием чёткой цели в жизни, а также отсутствием войны, боевых действий.

2.6. Наиболее универсальным среди категорий представлений курсантов о счастье, с которым связаны все компоненты субъективного благополучия, является – «следование традициям общества», что соответствует нашему предположению о важности нормативных представлений личности в формировании субъективного благополучия.

2.7. К содержательным характеристикам представлений курсантов о счастье, в большей степени снижающим выраженность компонентов субъективного благополучия, относятся: признание в обществе; наличие условий для творческого самовыражения; установление хороших взаимоотношений с командованием; наличие чётких жизненных целей; возможность побыть одному; доступность использования цифровых устройств с выходом в Интернет; наличие модной одежды; предписанность в проведении нормативных мероприятий связанных с днями воинской славы; отсутствие вооружённых конфликтов (мир). Такие результаты позволяют заключить, что субъективное неблагополучие курсантов объясняется в содержательных характеристиках соответствующих существующим в современном обществе социальным установкам, которые описывают счастливого человека в категориях неуместных для реализации в военно-профессиональной среде.

3. Субъективное благополучие курсантов детерминруется такими

отношениями к военной службе, которые свидетельствуют о наличии эмоционально значимой связи с военно-профессиональной деятельностью в которой, военная служба является источником их профессионального и личностного роста, способствует обеспечению жизненных потребностей, позволяет установить значимые социальные связи и достичь значимых целей в жизни, что выступает существенным основанием для переживания субъективного благополучия.

3.1. В результате факторного анализа установлено 6 факторов, описывающих 75,1% совокупной дисперсии отношений курсантов к военной службе, это: «эмоционально-оценочное», «ценностно-мотивационное», отношения к военной службе, далее «отношение к военной службе как средству самореализации», «отношение к военной службе, соответствующее потребностям индивида», «активно-деятельностное отношение к военной службе» и «отношение к военной службе как к нормативной деятельности».

3.2. По результатам регрессионного анализа установлено, что 74% общей дисперсии субъективного благополучия курсантов объясняются 5 социально-психологическими факторами. В наибольшей степени эта детерминация проявилась относительно факторов «эмоционально-оценочного» и «ценностно-мотивационного», отношения к военной службе, меньшую значимость имеют факторы «отношение к военной службе как средству самореализации», «отношение к военной службе, соответствующее потребностям индивида» и «активно-деятельностное отношение к военной службе». Фактор «отношение к военной службе как к нормативной деятельности» не оказывает влияния на субъективное благополучие курсантов.

4. Военная идентичность, как результат самоидентификации курсантов с воинским (курсантским) коллективом основанная на эмоционально значимых взаимоотношениях с его членами, общности социально-бытовых условий, временных рамок существования, военно-

профессиональной деятельности, схожести во взглядах, характеризующая личную значимость социальных связей в воинском коллективе, гордости за принадлежность к силовым структурам и прохождение службы в военном институте, является существенным предиктором переживания субъективного благополучия.

4.1. Результаты регрессионного анализа (табл. 6) свидетельствуют, что 76% общей дисперсии субъективного благополучия курсантов обусловлены 3 видами военной идентичности: групповой, военно-профессиональной и социально-ролевой. Корпоративная военная идентичность не является предиктором субъективного благополучия курсантов.

5. Вариации субъективного благополучия курсантов объясняются психологическими эффектами отношений к военной службе, видами военной идентичности и эмоционального интеллекта. В результате структурного моделирования нами протестирована гипотеза о прямых и опосредованных эффектах отношения к военной службе и идентичности курсантов на субъективное благополучие. Доказан прямой положительный эффект групповой идентичности и «ценностно-мотивационного отношения» к военной сфере и отрицательный эффект отношения к службе «соответствующего потребностям личности» на субъективное благополучие. Соответственно, групповая идентичность выступает медиатором (отрицательной) связи отношения к службе «соответствующего потребностям личности» и субъективного благополучия курсантов, ослабляя прямую причинную связь. В результате проверки модерационного эффекта установлено, что взаимосвязь переменных понимания своих эмоций (показатель эмоционального интеллекта) и групповой идентичности курсантов снижает субъективное благополучие курсантов.

6. Результаты диссертационного исследования позволяют рассматривать представления о счастье, отношении к службе и военную

идентичность в качестве средств оптимизации социально-психологического сопровождения курсантов в процессе военно-профессиональной социализации, что гарантирует успешное освоение и реализацию ими социальной роли будущего офицера, а также способствует переживанию субъективного благополучия.

7. Результаты проведенного исследования позволяют определить детерминацию субъективного благополучия курсантов, представляющую собой совокупное действие комплекса социально-психологических и личностных факторов. Наложение факторов положительного отношения к военной службе, достижения военной идентичности, подкрепленные представлениями курсантов о счастье, реализуемых в рамках военно-профессиональной деятельности, оказывают благоприятное воздействие на переживание субъективного благополучия. Принципиальную важность в понимании детерминации субъективного благополучия курсантов имеет факт приоритета субъективных факторов личности по отношению к совокупности объективных факторов присущих процессу военно-профессиональной социализации в стенах военного института. Соответственно, главными «мишенями» воздействия выступают эти субъективные факторы, верифицированные в результате эмпирического исследования, такие, как взаимоотношения с коллективом, представления, отношения, рефлексия, установки, социально-ролевая позиция и т.д.

Ограничением в проведении настоящего исследования в соответствии с поставленными целью и задачами стала выборка, состоящая только лишь из лиц мужского пола, а также ограничение количества переменных в виду сложной интегративной природы феномена субъективного благополучия.

По нашему мнению, в виду обнаруженной в ходе эмпирического исследования значимой связи переживания субъективного благополучия с содержательными характеристиками представлений курсантов о счастье: наличие «цифрового следа» личности, уверенности в завтрашнем дне, а



также идеологической определённости в обществе, в свете недостаточной изученности данной проблематики, требуется проведение более тщательных исследований в этой области. Особенно ценным на наш взгляд было бы сопоставление и анализ полученных данных с результатами, полученными в гражданских ВУЗах. Исследование в таком ракурсе представляет значительную практическую значимость и является перспективным направлением социально-психологической науки, особенно в условиях всё более обостряющихся общественно-политических процессов, как в стране, так и в мире в целом.

### Список литературы

1. Авдиенко, Г.Ю. Факторы образовательной среды и их взаимосвязь с психической сферой курсантов военной образовательной организации высшего образования Росгвардии / Г.Ю. Авдиенко // Вестник Санкт-Петербургского военного института войск национальной гвардии. – 2018. – № 3(4). – С. 48-55.
2. Ананьев, Б.Г. Человек как предмет познания / Б.Г. Ананьев. – 3-е изд. – СПб.: Питер, 2001. – 288 с.
3. Андреева, Г.М. К вопросу о кризисе идентичности в условиях социальных трансформации / Г.М. Андреева // Психологические исследования. – 2011. – № 6(20). – С. 1.
4. Банщикова, Т.Н. Возрастной аспект субъективного благополучия современной молодежи / Т.Н. Банщикова, М. Л. Соколовский // Перспективы науки и образования. – 2022. – № 5(59). – С. 430–445. – doi: 10.32744/pse.2022.5.25.
5. Банщикова, Т.Н. Регрессионные модели субъективного благополучия молодых людей этнических групп Юга России / Т.Н. Банщикова, А.С. Лукьянов, С.К. Курданова // Проблемы современного педагогического образования. – 2022. – № 77–4. – С. 368–371.
6. Бархаев, Б.П. Психология и педагогика профессиональной деятельности офицера / Б.П. Бархаев, А.Г. Караяни, В.Ф. Перевалов, И.В. Сыромятников. – М.: Воениздат, 2006. – 488 с.
7. Батурин, Н.А. Теоретическая модель личностного благополучия / Н.А. Батурин, С.А. Башкатов, Н.В. Гафарова // Вестник Южно-Уральского государственного университета. Серия: Психология. – 2013. – Т. 6, № 4. – С. 4–14.
8. Беляева, О.А. Личностные детерминанты профессиональной идентичности курсантов военного института войск национальной гвардии / О.А. Беляева // Вестник Санкт-Петербургского военного института войск национальной гвардии. – 2018. – № 4(5). – С. 48-50.

9. Берберян, А.С. Взаимосвязь смысложизненных ориентаций, жизнестойкости и субъективного благополучия / А.С. Берберян // Методология современной психологии. – 2020. – № 12. – С. 5–13.

10. Бердникова, И.А. Эмоциональный интеллект как предиктор психологического благополучия студентов: специальность 19.00.01 «Общая психология, психология личности, история психологии»: автореферат диссертации на соискание ученой степени кандидата психологических наук / Бердникова И.А. – Москва, 2022. – 24 с.

11. Биденко, Р.А. Связь рефлексии и стратегий совладающего поведения курсантов военного института войск национальной гвардии Российской Федерации / Р.А. Биденко, Ю.М. Перевозкина // Военно-правовые и гуманитарные науки Сибири. – 2021. – № 2(8). – С. 152-160.

12. Болтыков, О.В. Наставничество как одно из условий эффективной реализации программы формирования гражданской идентичности у курсантов военного вуза / О.В. Болтыков // Мир науки, культуры, образования. – 2017. – № 4(65). – С. 49–50.

13. Бочарова, Е.Е. Аксиологическая направленность и субъективное благополучие личности в специфике этнопсихологической обусловленности / Е.Е. Бочарова // Социальная психология и общество. – 2013. – № 4. – С. 95–105.

14. Бочарова, Е.Е. О субъективном благополучии личности в аспекте социально-психологической адаптации / Е.Е. Бочарова // Ученые записки Педагогического института СГУ им. Н.Г. Чернышевского. Серия: Психология. Педагогика. – 2009. – № 2. – С. 16–22.

15. Бочарова, Е.Е. Структурная организация саморегуляции в зависимости от уровня субъективного благополучия личности / Е.Е. Бочарова // Известия Саратовского университета. Новая серия. Серия: Философия. Психология. Педагогика. – 2011. – Т. 11, № 1. – С. 64–69.

16. Бочарова, Е.Е. Этнопсихологические предикторы субъективного благополучия личности / Е.Е. Бочарова // Психология обучения. – 2014. – № 11. – С. 95-108.
17. Булюбаш, И.Д. Субъективное (психологическое) благополучие и качество жизни пациентов с последствиями спинномозговой травмы / И.Д. Булюбаш // Паллиативная медицина и реабилитация. – 2017. – № 1. – С. 41–48.
18. Возьмитель, А.А. Качество жизни в доперестроечной и пореформенной России / А.А. Возьмитель // Социологические исследования. – 2013. – № 2(346). – С. 25–32.
19. Ворожейкин, С.А. Место государственной идеологии в детерминации субъективного благополучия курсантов военного института / С.А. Ворожейкин // Гуманизация образовательного пространства: Культура воспитывающей деятельности: Материалы Международного форума, посвященные Году педагога и наставника, Саратов, 19–20 апреля 2023 года. – Саратов: СГУ им. Н.Г. Чернышевского, 2023. – С. 147–153.
20. Ворожейкин, С.А. Представления о счастье как предикторы субъективного благополучия курсантов войск национальной гвардии Российской Федерации / С.А. Ворожейкин // Проблемы современного образования. – 2023. – № 2. – С. 90–104. – doi: 10.31862/2218-8711-2023-2-90-104.
21. Ворожейкин, С.А. Роль военной идентичности в переживании субъективного благополучия курсантами военного института / С.А. Ворожейкин // Ученые записки. Электронный научный журнал Курского государственного университета. – 2023. – № 2(66). – С. 335–344.
22. Ворожейкин, С.А. Соотношение представлений о военной службе и субъективного благополучия курсантов войск национальной гвардии РФ / С.А. Ворожейкин // Современная наука: актуальные проблемы теории и практики. Серия: Познание. – 2023. – № 1. – С. 60-67. – doi: 10.37882/2500-3682.2023.01.04.

23. Ворожейкин, С.А. Субъективное благополучие в поле информатизации общества / С.А. Ворожейкин // Страховские Чтения. – 2022. – № 30. – С. 74–84.

24. Ворожейкин, С.А. Теоретические подходы к изучению феномена субъективного благополучия / С.А. Ворожейкин // Известия Саратовского университета. Новая серия. Серия: Акмеология образования. Психология развития. – 2022. – Т. 11, № 4(44). – С. 316-327. – doi: 10.18500/2304-9790-2022-11-4-316-327.

25. Воронин, С.В. Религиозность как фактор субъективного благополучия молодежи / С.В. Воронин // Вестник Православного Свято-Тихоновского гуманитарного университета. Серия 4: Педагогика. Психология. – 2020. – № 56. – С. 127-139. – doi: 10.15382/sturIV202056.127-139.

26. Выготский, Л.С. Психология личности. Тексты / Л.С. Выготский. – М., 1982.

27. Гайдар, К.М. Развитие идентичности студенческой группы как её субъектный потенциал и как психологический ресурс в подготовке специалистов к профессиональной деятельности / К.М. Гайдар // Вестник Воронежского государственного университета. Серия: Проблемы высшего образования. – 2011. – № 1. – С. 14-19.

28. Гайдар, К.М. Феномен идентичности группового субъекта / К.М. Гайдар // Вестник Томского государственного педагогического университета. – 2009. – № 11(89). – С. 148-154.

29. Галажинский, Э.В. Связь субъективного качества жизни с представлениями о счастье у студенческой молодежи / Э.В. Галажинский, Т.Г. Бохан, А.Л. Ульянич [и др.] // Science for Education Today. – 2019. – Т. 9. – № 6. – С. 19-38. – doi: 10.15293/2658-6762.1906.02.

30. Гарбузова, Г.В. Студенческое самоуправление как средство формирования профессиональной идентичности будущих специалистов: дис. ... канд. психол. наук. Ярославль. – 2009. – 186 с.

31. Гасанова, П.Г. Переживание одиночества и субъективное благополучие личности / П.Г. Гасанова // Интерактивная наука. – 2019. – № 11(45). – С. 8-10. – doi: 10.21661/r-508793.
32. Голубев, А.М. Исследование связи перфекционизма с субъективным благополучием / А.М. Голубев, М.В. Котова // Reflexio. – 2022. – Т. 15, № 1. – С. 27–37. – doi: 10.25205/2658-4506-2022-15-1-27-37.
33. Горностаев, С.В. Проблемы взаимосвязи служебной лояльности и личностного благополучия государственных служащих / С.В. Горностаев, В.М. Поздняков // Человек: преступление и наказание. – 2016. – № 3(94). – С. 30-36.
34. Гошин, М.Е. Влияние запаха выбросов пищевых предприятий на субъективное благополучие и здоровье населения / М.Е. Гошин, О.В. Бударина // Вопросы психологии. – 2022. – Т. 68, № 1. – С. 135-147.
35. Григорьева, М.В. Сравнительный анализ структуры субъективного благополучия у представителей контактирующих этносов Поволжья / М.В. Григорьева // Современные проблемы науки и образования. – 2014. – № 4. – С. 587.
36. Гриценко, В.В. Субъективное благополучие мигрантов-соотечественников в условиях их возвращения на историческую родину / В.В. Гриценко, Т.Н. Смотровая // Повышение качества профессиональной подготовки специалистов социальной и образовательной сфер: Сборник научных статей. – Витебск: Витебский государственный университет им. П.М. Машерова. – 2018. – С. 17–21.
37. Гришина, М.А. Субъективное благополучие молодежи в условиях современного рынка труда / М.А. Гришина // Информационно-аналитический бюллетень Института социологии ФНИСЦ РАН. – 2019. – № 4. – С. 56–73. – doi: 10.19181/inab.2019.4.5.
38. Данильченко, Т.В. Повышение субъективного социального благополучия при помощи социально-психологического тренинга /

Т.В. Данильченко // Образовательные науки и психология. – 2016. – № 3(40). – С. 158–170.

39. Емелин, В.А. Профессиональная идентичность и удовлетворенность профессиональной деятельностью как факторы благополучия на рабочем месте // Вестник Московского университета. Серия 14: Психология. – 2022. – № 4. – С. 115-135. – doi: 10.11621/vsp.2022.04.05.

40. Епихина, Ю.Б. Важность дохода для субъективного благополучия / Ю.Б. Епихина // Информационно-аналитический бюллетень Института социологии ФНИСЦ РАН. – 2020. – № 1. – С. 75-94. – doi: 10.19181/INAB.2020.1.5.

41. Ермакова, Е.С. Креативность, самоактуализация и субъективное благополучие студентов / Е.С. Ермакова // Вестник Ленинградского государственного университета им. А.С. Пушкина. – 2023. – № 2. – С. 169-186. – doi: 10.35231/18186653–2023–2–169.

42. Забегалина, С.В., Кильмашкина, Т.Н. Личностные характеристики офицера и особенности восприятия его образа в представлениях военнослужащих // Психопедагогика в правоохранительных органах. – 2023. – Т. 28. – № 1(92). – С. 21–27. doi: 10.24412/1999-6241-2023-192-21-27.

43. Зайцев, А.В. Некоторые аспекты исследования ценностного отношения военнослужащих контрактной службы к военной службе // Обзор педагогических исследований. – 2022. – Т. 4. – № 7. – С. 164–169.

44. Ибрагимова, К.Э. Самоотношение в структуре личности и его влияние на восприятие субъективного благополучия / К.Э. Ибрагимова // Психология и педагогика в Крыму: пути развития. – 2022. – № 2. – С. 43–54.

45. Ичитовкина, Е.Г. Эмоциональный интеллект как ресурс в обеспечении субъективного благополучия человека / Е.Г. Ичитовкина, С.В. Жернов, А.Н. Завадский // Психолого-педагогический журнал Гаудеамус. – 2023. – Т. 22. – № 2. – С. 9-22. – doi: 10.20310/1810-231X-2023-22-2-9-22.

46. Калинин, М.А. Анализ социальных проблем и потребностей военнослужащих по контракту / М.А. Калинин // Известия высших учебных заведений. Поволжский регион. Общественные науки. – 2017. – № 2(42). – С. 149-158. – doi: 10.21685/2072-3016-2017-2-15.
47. Калинин, М.А. Факторы удовлетворенности военнослужащих воинской службой в российской армии / М.А. Калинин // Человек. Общество. Инклюзия. – 2019. – № 2(38). – С. 69-75.
48. Камалов, Э.А. Национальная гордость и субъективное благополучие россиян / Э.А. Камалов, Э.Д. Понарин // Мониторинг общественного мнения: экономические и социальные перемены. – 2020. – № 1(155). – С. 177-205. – doi: 10.14515/monitoring.2020.1.08.
49. Карапетян, Л.В. Внутреннее благополучие человека / Л.В. Карапетян, Г.А. Глотова. – Екатеринбург: Издательство Современного гуманитарного университета. – 2020. – 200 с.
50. Кафтанов, Р.А. Анализ профессиональной идентичности курсантов военного вуза с помощью ассоциативно-вербальной сети / Р.А. Кафтанов // Вопросы психолингвистики. – 2018. – № 37. – С. 138–149.
51. Козлова, О.Н. Взаимосвязь личностной и социальной идентичности в структуре Я-концепции будущих специалистов: дис. ... канд. псих. наук / О.Н. Козлова. – М., 2012. – 205 с.
52. Козырева, П.М. Счастье и его детерминанты / П.М. Козырева, А.Э. Низамова, А.И. Смирнов // Социологические исследования. – 2015. – № 12(380). – С. 120–132.
53. Кон, И.С. Открытие «Я» / И.С. Кон. – Москва: Политиздат, 1978. – 367 с.
54. Коржова, Е.Ю. Разноуровневые показатели здоровья как предикторы субъективного благополучия студентов / Е.Ю. Коржова, Е.К. Веселова, О.В. Рудыхина // Вестник Санкт-Петербургского университета. Психология. – 2022. – Т. 12, № 4. – С. 458–471.



55. Кочетова, Ю.А. Эмоциональный интеллект старших подростков: монография / Ю.А. Кочетова. – Москва: МГППУ, 2021. – 104 с.

56. Кузнецов, Р.А. О проблеме формирования ценностно-смыслового отношения к военной службе курсантов войск национальной гвардии Российской Федерации / Р.А. Кузнецов // Вестник Костромского государственного университета. Серия: Педагогика. Психология. СоциокINETика. – 2019. – Т. 25, № 1. – С. 136–141.

57. Кузнецов, Р.А. Формирование ценностного отношения к военной службе, военной технике и оружию будущих офицеров / Р.А. Кузнецов // Инновационные идеи молодых исследователей: Сборник статей по материалам международной научно-практической конференции. 14 января 2020 года. – Уфа: Общество с ограниченной ответственностью научно-издательский центр «Вестник науки», 2020. – С. 170–176.

58. Кузнецова, С.В. Субъективное благополучие и жизнестойкость личности / С.В. Кузнецова // Восток, Запад, Россия: философские и социокультурные основания взаимодействия цивилизаций, Саратов, 28–29 сентября 2016 года / сборник научных трудов. – Саратов: Общество с ограниченной ответственностью Издательство «КУБиК». – 2017. – С. 146–151.

59. Кузьменкова, Л.В. Индивидуально-личностные особенности клиентов с разным типом экономического самоосознания в ситуациях субъективной неудовлетворенности уровнем экономического благополучия / Л. В. Кузьменкова, Д.В. Кусков // Ученые записки Санкт-Петербургского государственного института психологии и социальной работы. – 2019. – Т. 32, № 2. – С. 31–39.

60. Куликов, Л.В. Интернет-предпочтения студентов средних специальных и высших учебных заведений с разным уровнем субъективного благополучия / Л.В. Куликов, А.Ю. Маленова, Ю.В. Потапова // Современные проблемы науки и образования. – 2022. – № 1. – С. 27. – doi: 10.17513/spno.31474.

61. Кученкова, А.В. Прекаризация занятости и субъективное благополучие работников разных возрастных групп / А.В. Кученкова // Социологический журнал. – 2022. – Т. 28. – № 1. – С. 101–120. – doi: 10.19181/socjour.2022.28.1.8840.
62. Лабунская, В.А. Особенности воздействия самооценок лица на эмоциональный компонент субъективного благополучия / В.А. Лабунская // Экспериментальная психология. – 2022. – Т. 15. – № 3. – С. 17–30. – doi: 10.17759/exppsy.2022150302.
63. Лазурский, А.Ф. Избранные труды по общей психологии. К учению о психической активности. Программа исследования личности и другие работы / А.Ф. Лазурский. СПб. – 2001. – 192 с.
64. Лактионова, Е.Б. Теоретический анализ подходов к исследованию проблемы позитивного функционирования личности: счастье, психологическое благополучие, субъективное благополучие / Е.Б. Лактионова, М.Г. Матюшина // Известия Иркутского государственного университета. Серия: Психология. – 2018. – Т. 26. – С. 77-88. doi:10.26516/2304-1226.2018.26.77.
65. Лебедева, М.В. Субъективное и психологическое благополучие как категории современной психологии / М.В. Лебедева, Г.Г. Вербина // International Journal of Medicine and Psychology. – 2021. – Т. 4. – № 5. – С. 48–52.
66. Леонтьев, Д.А. Качество жизни и благополучие: объективные, субъективные и субъектные аспекты / Д.А. Леонтьев // Психологический журнал. – 2020. – Т. 41. – № 6. – С. 86–95. – doi: 10.31857/S020595920012592-7.
67. Литвинова, Н.Ю. Взаимосвязь эмоционального интеллекта и субъективного благополучия личности в практике психологического сопровождения // Мир науки, культуры, образования. – 2022. – №1(92). – С. 173–175. – doi: 10.24412/1991-5497-2022-192-173-175.

68. Ломов, Б.Ф. Системность в психологии / Б.Ф. Ломов. – М.: ИПП; Воронеж: НПО «МОДЭК». – 1996. – С. 115-150.
69. Лукьянов, О.В. Самоидентичность как условие устойчивости человека в меняющемся мире: дис. ... д-ра. психол. наук. – Томск. – 2009. – 261 с.
70. Люсин, Д.В. Новая методика для измерения эмоционального интеллекта: опросник ЭМИн / Люсин, Д.В. // Психологическая диагностика. – 2006. – № 4. – С. 3–22.
71. Маленова, А.Ю. Субъективное благополучие как фактор интернет-предпочтений юношей и девушек студенческого возраста / А.Ю. Маленова, Ю.В. Потапова // Психология человека в образовании. – 2022. – Т. 4. – № 4. – С. 394–407. – doi: 10.33910/2686-9527-2022-4-4-394-407.
72. Маслодудова, Н.В. Потребность человека в одиночестве как феномен современного общества / Н.В. Маслодудова // Цивилизационные сдвиги в развитии современного города: Сборник научных трудов / Научный редактор Т.И. Грабельных. – Иркутск: Иркутский государственный университет. 2021. – С. 188–193.
73. Мекебаев, Н.С. Ролевая идентичность военнослужащего / Н.С. Мекебаев, Ю.М. Перевозкина, Е.В. Ветерок // Сибирский педагогический журнал. – 2021. – № 2. – С. 115-123. – doi: 10.15293/1813-4718.2102.12.
74. Мелкумян, Е.Б. Религиозность и субъективное благополучие: опрос 12 православных приходов / Е.Б. Мелкумян // Социология религии в обществе позднего модерна. – 2019. – Т. 8. – С. 109–114.
75. Мельничук, А.С. Особенности восприятия судьями своей профессиональной деятельности в контексте их субъективного благополучия / А.С. Мельничук // Профессиональные представления. – 2020. – № 1(12). – С. 145–154.

76. Мерлин, В.С. Психология индивидуальности / В.С. Мерлин. – М.: Изд-во Московского психолого-социального ин-та; Воронеж: Изд-во НПО «МОДЭК». – 2009. – 542 с.

77. Мерлин, В.С. Структура личности: характер, способности, самосознание [Текст]: Учебное пособие к спецкурсу / В.С. Мерлин.– Пермь: ПГПИ. 1990. – 110 с.

78. Мещеряков, Д.А. Ценностные факторы склонности к риску у курсантов военного вуза на разных этапах военно-профессиональной социализации / Д.А. Мещеряков // Известия Саратовского университета. Новая серия. Серия: Философия. Психология. Педагогика. – 2020. – Т. 20. – № 4. – С. 414–421. – doi: 10.18500/1819-7671-2020-20-4-414-421.

79. Миронова, А.А. Доверие, социальный капитал и субъективное благополучие индивида / А.А. Миронова // Общественные науки и современность. – 2014. – № 3. – С. 44–52.

80. Монусова, Г.А. Субъективное благополучие и возраст: Россия в контексте межстрановых сравнений / Г.А. Монусова // XIII Международная научная конференция по проблемам развития экономики и общества: В 4-х книгах, Москва, 03–05 апреля 2012 года. Том Книга 3. – Москва: Национальный исследовательский университет «Высшая школа экономики». – 2012. – С. 98–109.

81. Московичи, С. Социальное представление: исторический взгляд // Психологический журнал. – 1995. – Т. 16. – №1. – С. 3–18.

82. Мясищев, В.Н. Психология отношений / В.Н. Мясищев. – М.: МПСИ. – 2005. – 158 с.

83. Некрасов, А.С. Развитие профессиональной идентичности личности курсанта военного училища: дис. ... канд. псих. наук / А.С. Некрасов. – Краснодар. – 2005. – 158 с.

84. Некрасов, В.В. Основные подходы к изучению субъективного благополучия в отечественной и зарубежной литературе / В.В. Некрасов, С.В. Сушков // Вестник университета. – 2014. – № 5. – С. 231–237.

85. Никитенко, П.Д. Динамика самоотношения личности в процессе профессиональной социализации курсантов военных образовательных организаций высшего образования войск национальной гвардии / П.Д. Никитенко // Вестник Санкт-Петербургского военного института войск национальной гвардии. – 2019. – № 4(9). – С. 75-77.

86. Никитенко, П.Д. Социально-психологические аспекты формирования образа, модели и представлений о мире курсантов военного вуза / П.Д. Никитенко // Психолого-педагогические проблемы военного образования: Сборник научно-педагогических трудов / Под науч. ред. И.И. Соколовой, В.А. Митраховича, А.Р. Моисеева. Том Выпуск 7. – Санкт-Петербург: – 2017. – С. 328-336.

87. Общество (психология связей и отношений): учеб. пособие / Д.В. Колесов.– Москва: Изд-во Моск. психол.-соц. ин-та; Воронеж: Модэк, 2003.– 765 с.

88. Олпорт, Г. Личность в психологии [Текст]: Пер. с англ. / Г. Олпорт. – М.: КСП+; СПб.: Ювента. – 1998. – 345 с.

89. Перевозкина, Ю.М. Специфика ролевого репертуара учащейся молодежи / Ю.М. Перевозкина, Ф. Прюс, Н.В. Дмитриева // Развитие человека в современном мире. – 2017. – № 2. – С. 27-35.

90. Перов, Е.В. Влияние субъективного благополучия граждан на их политическое поведение / Е.В. Перов // Социальные и экономические системы. – 2020. – № 1(13). – С. 5–16.

91. Пилишвили, Т.С. Особенности эмоционального интеллекта и субъективного благополучия российских и китайских студентов / Т.С. Пилишвили, Ю.А. Дюкарева // Казанский педагогический журнал. – 2019. – № 4(135). – С. 112-119.

92. Платонина, Е.А. Удовлетворенность профессиональной военной деятельностью: системный подход / Е.А. Платонина // Человеческий капитал. – 2021. – № 10(154). – С. 50-56. – doi: 10.25629/НС.2021.10.07.

93. Платонов, К.К. Структура и развитие личности / К.К. Платонов. – М.: Наука. – 1986. – 256 с.
94. Платонов, Ю.П. Основы социальной психологии / Ю.П. Платонов. – СПб.: Речь. – 2004.
95. Приказ ФСВНГ РФ от 20.04.21 г. №132 «Об утверждении Наставления по организации в ВНГ РФ военно-политической (политической) работы.
96. Проблема субъективного благополучия спортивного тренера / К.А. Бочавер, Л.М. Довжик, Д.В. Бондарев, С.И. Резниченко // Экспериментальная психология. – 2022. – Т. 15. – № 4. – С. 181–194. – doi: 10.17759/exppsy.2022150412.
97. Прогресс психологии: Критерии и признаки / Под ред. А.Л. Журавлева, Т.Д. Марцинковской, А.В. Юревича. – М.: Изд-во «Институт психологии РАН». – 2009. – 336 с.
98. Психология счастья / М. Аргайл. – 2-е изд. – СПб.: Питер, 2003. – 271 с.
99. Психология эмоциональных отношений / Л. Я. Гозман. – Москва : Изд-во МГУ, 1987. – С.174.
100. Путан, Л.Я. Когнитивная составляющая профессиональной идентичности курсантов военной образовательной организации высшего образования войск национальной гвардии / Л.Я. Путан // Вестник Санкт-Петербургского военного института войск национальной гвардии. – 2020. – № 3(12). – С. 72-75.
101. Рассказова, Е.И. Психологическая саморегуляция и субъективное благополучие в профессиональной деятельности / Е.И. Рассказова, Т.Ю. Иванова // Психология. Журнал Высшей школы экономики. – 2019. – Т. 16. – № 4. – С. 626–636. – doi: 10.17323/1813-8918-2019-4-626-636.
102. Рифф, К. Пересмотр структуры психологического благополучия / К. Рифф // Журнал психологии личности и социальной психологии. – 1995. – Т. 69. С. 719–727. doi: 10.1037//0022-3514.69.4.719.

103. Росс Л., Нисбетт Р. Человек и ситуация. Перспективы социальной психологии / Пер. с англ. В.В. Румынского под ред. Е.Н. Емельянова, В.С. Магуна – М.: Аспект Пресс. – 1999. – 429 с.

104. Рубинштейн, С.Л. Бытие и сознание / С.Л. Рубинштейн. – Санкт-Петербург: Питер. – 2011. – 288 с.

105. Рубцова, Н.Е. Психологическое благополучие в проекции цифровой социализации / Н.Е. Рубцова, С.Л. Леньков // Психология человека в образовании. – 2020. – Т. 2. – № 2. – С. 143–149. – doi: 10.33910/2686-9527-2020-2-2-143-149.

106. Самохин, И.С. «Комнаты временного уединения» как элемент безопасной и комфортной образовательной среды / И.С. Самохин, М.Г. Сергеева, Н.Л. Соколова, Н.Я. Безрукова // Научный диалог. – 2018. – № 8. – С. 273-290. – doi: 10.24224/2227-1295-2018-8-273-290.

107. Связь ценностной структуры и субъективного экологического благополучия личности / Н.Н. Хащенко, А.В. Баранова, Е.М. Панова, Н.П. Смирнова // Пензенский психологический вестник. – 2021. – № 2(17). – С. 97-112. – doi 10.17689/psy-2021.2.9.

108. Селигман, М. Путь к процветанию: новое понимание счастья и благополучия / пер. с англ. Е. Межевич, С. Филина. М.: Манн, Иванов и Фербер/ – 2013. – 422 с.

109. Сержникова, Р.К. Субъективные ценностные отношения курсантов как компонент морально-политического воспитания / Р.К. Сержникова // Вестник Санкт-Петербургского военного института войск национальной гвардии. – 2020. – № 2(11). – С. 41-46.

110. Сивак, А.Н. Предикторы субъективного благополучия курсантов в образовательном процессе высшего командного училища / А.Н. Сивак, Ю.М. Перевозкина, И.А. Федосеева // Перспективы науки и образования. – 2019. – № 2(38). – С. 385–398. – doi: 10.32744/pse.2019.2.29.

111. Смирнов, А.А. Взаимосвязь вузовской адаптированности и параметров эмпатии при уровнях общей эмпатии / А.А. Смирнов,

Е.В. Соловьева // Ярославский психологический вестник. – 2020. – № 1(46). – С. 52–57.

112. Смолева, Е.О. Удовлетворенность жизнью и уровень счастья: взгляд социолога: монография / Е.О. Смолева, М.В. Морев; под научным руководством д.э.н. А.А. Шабуновой. – Вологда: Институт социально-экономического развития территорий РАН. – 2016. – 164 с.

113. Совладающее поведение лиц с ограниченными возможностями здоровья как фактор качества жизни и субъективного благополучия / С.А. Хазова, Н.С. Шипова, Т.Н. Адеева, И.В. Тихонова // Консультативная психология и психотерапия. – 2018. – Т. 26. – № 4(102). – С. 101–118. – doi: 10.17759/cpp.2018260407.

114. Созонник, А.В. Формирование профессиональной идентичности личности курсанта на разных этапах профессиональной социализации / А.В. Созонник // Психопедагогика в правоохранительных органах. – 2016. – № 1(64). – С. 12–17.

115. Созонник, А.В. Социально-психологические характеристики личности и стратегии преодолевающего поведения в процессе военно-профессиональной социализации: дис. ... канд. псих. наук / А.В. Созонник. – Саратов. – 2012. – 225 с.

116. Сорокин, А.И. Динамика выраженности категорий идентичности курсантов военного вуза в процессе социализации / А.И. Сорокин // Мир образования – образование в мире. – 2018. – № 2(70). – С. 185-191.

117. Сорокин, А.И. Соотношение военной идентичности и ответственного отношения к служебной деятельности курсантов военного ВУЗа: дисс. канд. психол. наук: 19.00.05. – СГУ, Саратов. – 2020. –170 с.

118. Стефаненко, Т.Г. Изучение идентификационных процессов в психологии и смежных науках // Трансформация идентификационных структур в современной России / под ред. Т.Г. Стефаненко. – М.: Московский общественный научный фонд. – 2001. – С. 11–29.



119. Столин, В.В. Самосознание личности. М.: Изд-во Моск. ун-та. – 1983. – 284 с.
120. Субъективное благополучие лиц пожилого возраста / О.М. Макушкина, Г.В. Митина, О.Ф. Азнабаев, Э.Ш. Шаяхметова // Проблемы современного педагогического образования. – 2019. – № 62–4. – С. 273–276.
121. Суворова, И.Ю. Нарушение структуры социальной идентичности человека в результате социальной эксклюзии: дис. ... канд. псих. наук / И.Ю. Суворова – СПб., 2018. – 206 с.
122. Султаниязова, Н.Ж. Взаимосвязь субъективного благополучия и культурных установок русских и казахов / Н.Ж. Султаниязова // Известия Саратовского университета. Новая серия. Серия: Философия. Психология. Педагогика. – 2019. – Т. 19, № 2. – С. 199–206. – doi: 10.18500/1819-7671-2019-19-2-199-206.
123. Сушко, П.Е. Счастье и социальное благополучие в оценках россиян: проблема разграничения понятий / П.Е. Сушко // Социологическая наука и социальная практика. – 2020. – Т. 8, № 1(29). – С. 48–62. – doi: 10.19181/snsp.2020.8.1.7094.
124. Сушков, И.Р. Психологические отношения человека в социальной системе: Монография / И.Р. Сушков. – Москва: Институт психологии РАН. – 2008. – 412 с.
125. Сысолятин, М.В. Соотношение военной идентичности и представлений о военной карьере у курсантов военного вуза / М.В. Сысолятин // Мир образования – образование в мире. – 2018. – № 4. – С. 135–141.
126. Тарасова, Л.Е. Перфекционизм в контексте субъективного благополучия личности / Л.Е. Тарасова // Ученые записки университета им. П.Ф. Лесгафта. – 2021. – № 4(194). – С. 520-525. – doi: 10.34835/issn.2308-1961.2021.4.p520-525.
127. Тарасова, Л.Е. Самоотношение как детерминанта субъективного благополучия личности / Л.Е. Тарасова // Известия Саратовского уни-

верситета. Новая серия. Серия: Философия. Психология. Педагогика. – 2013. – Т. 13. – № 3. – С. 86-89.

128. Терехин, Р.А. Взаимосвязь ценностей, социально-психологических установок военнослужащих и их личностной готовности к переменам / Р.А. Терехин // Образование и наука. – 2017. – Т. 19. – № 8. – С. 109–127. – doi: 10.17853/1994-5639-2017-8-109-127.

129. Терехин, Р.А. Социально-психологические особенности профессиональной идентичности курсантов образовательных организаций высшего образования войск национальной гвардии / Р.А. Терехин // Вестник Санкт-Петербургского военного института войск национальной гвардии. – 2018. – № 4(5). – С. 74-77.

130. Терехин, Р.А. Сущность и содержание этапов военно-профессиональной социализации / Р.А. Терехин // Научная дискуссия: инновации в современном мире. – 2017. – № 2(61). – С. 76-83.

131. Тетиор, А.Н. Смысл счастья человека и его жизни / А.Н. Тетиор // Sciences of Europe. – 2018. – № 30-2(30). – С. 44–54.

132. Тихонов, Г.М. Феномен одиночества: экзистенциальный аспект / Г.М. Тихонов // Исторические, философские, политические и юридические науки, культурология и искусствоведение. Вопросы теории и практики. – 2013. – № 1(27). – С. 183–186.

133. Тихонов, О.В. Социальные сети как пространство самопрезентации индивида / О.В. Тихонов // Вестник Казанского технологического университета. – 2012. – Т. 15. – № 22. – С. 196–198.

134. Троицкая, Е.А. Психологическая устойчивость и субъективное благополучие личности как ресурсы для проявления эмпатии / Е.А. Троицкая // Вестник Московского государственного лингвистического университета. – 2014. – № 7(683). – С. 46-59.

135. Усова, Н.В. Взаимосвязь представлений о мире и субъективного благополучия личности / Н.В. Усова // Известия Саратовского универси-

тета. Новая серия. Серия: Философия. Психология. Педагогика. – 2016. – Т. 16. – № 4. – С. 450–453. – doi: 10.18500/1819-7671-2016-16-4-450-453.

136. Усова, Н.В. Культурный контекст и субъективное благополучие личности / Н.В. Усова // *Фундаментальные исследования*. – 2014. – № 9–12. – С. 2784–2787.

137. Усова, Н.В. Формирование субъективного благополучия мигрантов (этнических меньшинств) средствами интеграции национальной и общероссийской культуры в разные сферы жизнедеятельности / Н.В. Усова // *Международный журнал прикладных и фундаментальных исследований*. – 2016. – № 8(5). – С. 818–821.

138. Федяева, И.Ю. Взаимосвязь удовлетворенности трудом с субъективным благополучием и удовлетворенностью жизнью работников промышленного предприятия / И.Ю. Федяева // *Вестник Вятского государственного университета*. – 2020. – № 1. – С. 158–166. – doi: 10.25730/VSU.7606.20.017.

139. Фельдман, И.Л. Особенности переживания субъективного благополучия взрослыми, занимающимися духовными практиками / И.Л. Фельдман // *Вестник Московского государственного областного университета*. – 2018. – № 2. – С. 307–322. – doi: 10.18384/2224-0209-2018-2-887.

140. Франкл, В. Человек в поисках смысла / В. Франкл. – М.: Издательская группа «Прогресс». – 1990. – 368 с.

141. Хащенко, В.А. Взаимосвязь между доходом и субъективным экономическим благополучием: абсолютная или относительная? / В.А. Хащенко // *Вестник Российского университета дружбы народов. Серия: Психология и педагогика*. – 2012. – № 3. – С. 52–59.

142. Хащенко, Н.Н. Субъективное экологическое благополучие в условиях проживания на территориях «Чернобыльского следа» / Н.Н. Хащенко, Е.М. Панова, Н.П. Смирнова // *Электронный научный журнал*. – 2016. – № 1(4). – С. 398–404. – doi: 10.18534/enj.2016.01.398.

143. Хвостикова, В.А. Удовлетворенность работой и субъективное благополучие сотрудника как фактор эффективности деятельности организации (на примере зарубежных исследований) / В.А. Хвостикова // Социальная психология и общество. – 2012. – № 1. – С. 26–43.

144. Хотинец, В.Ю. Этническая идентичность и толерантность: Учебное пособие / В.Ю. Хотинец. – 2-е изд., пер. и доп. – М.: Издательство Юрайт. – 2020. – 121 с.

145. Хуторянская, Т.В. Соотношение субъективного благополучия и эмоционального интеллекта у студентов гуманитарных и технических специальностей / Т.В. Хуторянская // Общество: социология, психология, педагогика. – 2023. – № 4(108). – С. 120-123. – doi: 10.24158/spp.2023.4.18.

146. Чернявская, В.С. Ценностные ориентации лиц с высоким и низким уровнями субъективного благополучия / В.С. Чернявская, В.А. Погорская // Российский психологический журнал. – 2017. – Т. 14. – № 3. – С. 88–105. – doi: 10.21702/rpj.2017.3.5.

147. Чиксентмихайи, М. Поток: психология оптимального переживания / М. Чиксентмихайи; пер. с англ. [Е. Перовой]. – 2-е изд. – М.: Смысл. – 2012. – 460 с.

148. Чимаров, С.Ю. Субъективное благополучие личности в профессиональной сфере деятельности сотрудника органов внутренних дел / С.Ю. Чимаров // Международный журнал гуманитарных и естественных наук. – 2022. – № 11-2(74). – С. 45-47. – doi: 10.24412/2500-1000-2022-11-2-45-47.

149. Шадриков, В.Д. Мир внутренней жизни человека: Монография / В.Д. Шадриков. – М.: Логос. – 2010. – 392 с.

150. Шадрин, А.А. Взаимосвязь социальной фрустрированности и субъективного благополучия личности курсантов / А.А. Шадрин // Вестник Самарского государственного университета. – 2014. – № 9(120). – С. 237–244.

151. Шадрин, А.А. Межличностные взаимоотношения как фактор субъективного благополучия курсантов в процессе военно-профессиональной социализации / А.А. Шадрин // Психопедагогика в правоохранительных органах. – 2014. – № 3(58). – С. 41–44.

152. Шадрин, А.А. Социально-психологические предикторы субъективного благополучия курсантов / А.А. Шадрин // Современные проблемы науки и образования. – 2015. – № 1(1). – С. 1533.

153. Шамионов, Р.М. Взаимосвязь групповых ценностей и субъективного благополучия представителей контактирующих этносов (на примере Поволжья) / Р.М. Шамионов // Вектор науки Тольяттинского государственного университета. Серия: Педагогика, психология. – 2011. – № 4(7). – С. 307–309.

154. Шамионов, Р.М. Критерии субъективного благополучия личности: социокультурная детерминация / Р.М. Шамионов // Известия Саратовского университета. Новая серия. Серия: Акмеология образования. Психология развития. – 2015. – Т. 4, № 3. – С. 213–219.

155. Шамионов, Р.М. Методика диагностики субъективного благополучия личности / Р.М. Шамионов, Т.В. Бескова // Психологические исследования. – 2018. – Т. 11. – № 60. – с. 8.

156. Шамионов, Р.М. Роль военной идентичности, ценностей и удовлетворенности службой в формировании ответственности курсантов / Р.М. Шамионов, А.И. Сорокин // Известия Саратовского университета. Новая серия. Серия: Акмеология образования. Психология развития. – 2020. – Т. 9. – № 1(33). – С. 25–32. – doi: 10.18500/2304-9790-2020-9-1-25-32.

157. Шамионов, Р.М. Соотношение зависти, субъективного благополучия и владения социальными навыками / Р.М. Шамионов // Известия Саратовского университета. Новая серия. Серия: Философия. Психология. Педагогика. – 2019. – Т. 19. – № 4. – С. 422-431. – doi: 10.18500/1819-7671-2019-19-4-422-431.

158. Шамионов, Р.М. Соотношение идентичности и представлений о мире в процессе профессиональной социализации курсантов военного вуза / Р.М. Шамионов, П.Д. Никитенко // Ученые записки Педагогического института СГУ им. Н.Г. Чернышевского. Серия: Психология. Педагогика. – 2008. – № 3-4. – С. 48-54.

159. Шамионов, Р.М. Структура субъективного благополучия в процессе социализации личности в условиях военного вуза / Р.М. Шамионов, А.В. Созонник // Вестник государственного университета управления. – 2011. – № 6. – С. 109-112.

160. Шамионов, Р.М. Субъективное благополучие и ценностно-смысловые образования личности в профессиональной сфере / Р.М. Шамионов // Известия Саратовского университета. Новая серия. Серия: Философия. Психология. Педагогика. – 2006. – Т. 6. – № 1-2. – С. 104–109.

161. Шамионов, Р.М. Субъективное благополучие личности: психологическая картина и факторы. Саратов: Изд-во Сарат. Ун-та. – 2008. – 240 с.

162. Шамионов, Р.М. Характеристики субъективного благополучия личности в условиях миграции / Р.М. Шамионов // Социально-психологическая адаптация мигрантов в современном мире : Материалы 2-й Международной научно-практической конференции, Пенза, 27–28 февраля 2014 года / Ответственный редактор В.В. Константинов. – Пенза: Издательство «Перо». – 2014. – С. 193–199.

163. Шамионов, Р.М. Эмпирическая модель многоуровневой детерминации субъективного благополучия личности / Р.М. Шамионов // Социальная психология личности и акмеология: Сборник материалов Международной научно-практической конференции, Саратов, 19–20 октября 2017 года / Под редакцией Р.М. Шамионова, М.А. Кленовой. – Саратов: Издательство «Перо». – 2017. – С. 355–360.

164. Шамионов, Р.М., Позитивная психология личности / Р.М. Шамионов, И.Е. Гарбер, Е.Е. Бочарова [и др.]. – Саратов: Саратовский университет, 2018. – 200 с.
165. Шамионов, Р.М., Психология социальной активности молодежи: проблемы и риски [Текст]: монография / Р.М. Шамионов, М.В. Григорьева; Саратовский гос. ун-т им. Н. Г. Чернышевского. - Саратов: Изд-во Саратовского ун-та, 2012. - 382, [1] с.
166. Шилова, В.А. Субъективное благополучие в понимании россиян: оценки уровня, связь с другими показателями, субъективные характеристики и модели / В.А. Шилова // ИНАБ. 2020. № 1. Субъективное и объективное благополучие в современном российском обществе: результаты эмпирического исследования – С. 18-38. doi: 10.19181/INAB.2020.1.2.
167. Шилова, В.А. Субъективные оценки благополучия: теоретические основания, методологические подходы к измерению, результаты исследования / В.А. Шилова // Социологическая наука и социальная практика. – 2019. – Т. 7, № 3(27). – С. 136-150. – doi: 10.19181/snsp.2019.7.3.6694.
168. Шиляева, И.Ф. Особенности субъективного благополучия у людей с различным стилем юмора / И.Ф. Шиляева, А.И. Грушина // Матрица научного познания. – 2019. – № 6. – С. 306–316.
169. Шнейдер, Л.Б. Пользователь в информационной среде: цифровая идентичность сегодня / Л.Б. Шнейдер, В.В. Сыманюк // Психологические исследования. – 2017. – Т. 10, № 52. – С. 7.
170. Шнейдер, Л.Б. Профессиональная идентичность (Структура, генезис и условия становления): специальность 19.00.13 «Психология развития, акмеология»: диссертация на соискание ученой степени доктора психологических наук / Шнейдер Л.Б. – Москва. – 2001. – 327 с.
171. Шперлинь, А.В. Роль уровня дохода и отношения к деньгам в детерминации субъективного экономического благополучия / А.В. Шперлинь // Вестник Южно-Уральского государственного университета. Серия: Психология. – 2014. – Т. 7. – № 1. – С. 58–67.

172. Экман П. Психология эмоций [Emotions Revealed: Recognizing Faces and Feelings to Improve Communication and Emotional Life] / пер. с англ. В. Кузин. – СПб.: Питер. – 2010. – 336 с.
173. Эриксон, Э.Г. Идентичность: юность и кризис: учеб. пособие / Э.Г. Эриксон; общ. ред. и предисл. А.В. Толстых; пер. с англ. [Андреева А.Д. и др.]. – 2-е изд.. – Москва: Флинта [и др.] – 2006.
174. Arrondo R., Cárcaba A., González E. Drivers of subjective well-being under different economic scenarios // *Front. Psychol.* – 2021. – Vol. 12. – doi.org/10.3389/fpsyg.2021.696184 (дата обращения: 25.05.2022).
175. Bradburn N.M. The structure of psychological well-being. Aldine, 1969.
176. Chang, Yuanqing & Lu, Yi & Zhang, Xin. Subjective Well-Being. – doi: 2019 10.1007/978-3-319-69892-2-837-1.
177. Chen Y, Peng Y, Fang P. Emotional Intelligence Mediates the Relationship between Age and Subjective Well-Being. *Int J Aging Hum Dev.* – 2016 – Vol. 83(2). – PP. 91-107. – doi: 10.1177/0091415016648705.
178. Chida Y., Steptoe A. Positive psychological well-being and mortality: A quantitative review of prospective observational studies // *Psychosomatic Medicine.* – 2008. – Vol. 70. – PP. 741–756.
179. Diener E. Culture and Well-being: The Collected Works of Ed Diener. Springer, London, N.Y.: Business Media B.V. – 2009. – 290 p.
180. Diener E. Subjective Well-Being // *Psychological Bulletin.* – 1984. – Vol. 95 (3). – PP. 542–575.
181. Donoso G, Casas F, Rubio A and Cespedes C. Mediation of Problematic Use in the Relationship Between Types of Internet Use and Subjective Well-Being in Schoolchildren // *Front. Psychol.* – 2021. – doi.org/10.3389/fpsyg.2021.641178 (дата обращения: 23.05.2022).
182. Dunn E.W., Aknin L.B., Norton M.I. Spending money on others promotes happiness. *Science.* – 2008. – Vol. 319 (5870). – PP. 1687–1688.



183. Easterlin R.A. Does economic growth improve the human lot? Some empirical evidence. *Nations and Households in Economic Growth*. N.Y. – 1974. – PP. 89–125.

184. Flavin P., Keane M.J. Life satisfaction and political participation: Evidence from the United States // *Journal of Happiness Studies*. – 2012. – Vol. 13(1). – PP. 63–78.

185. Harari Y. N. Combat Flow: Military, Political, and Ethical Dimensions of Subjective Well-Being in War. *Review of General Psychology*. – 2008. – Vol. 12(3). – PP. 253–264. – doi.org/10.1037/1089-2680.12.3.253.

186. He Q, Tong H and Liu J-B. How Does Inequality Affect the Residents' Subjective Well-Being: Inequality of Opportunity and Inequality of Effort // *Front. Psychol.* – 2022. – Vol. 02(22). – PP. 413–435. – doi.org/10.3389/fpsyg.2022.843854 (дата обращения: 23.05.2022).

187. Hernández-Varas E, Labrador Encinas FJ, Méndez Suárez M. Psychological capital, work satisfaction and health self-perception as predictors of psychological wellbeing in military personnel. *Psicothema*. – 2019 – Vol. 31(3) – P. 277–283. – doi: 10.7334.

188. John F. Mitchell, Aging Well: Surprising Guideposts to a Happier Life From the Landmark Harvard Study of Adult Development // *American Journal of Psychiatry*. – 2022 – doi.org/10.1176/appi.ajp.161.1.178 (дата обращения: 20.05.2022).

189. Lu L., Gilmour R. Individual-oriented and socially oriented cultural conceptions of subjective well-being: Conceptual analysis and scale development // *Asian Journal of Social Psychology*. – 2006. – Vol. 9. – PP. 36–49. (дата обращения 23.05.2022).

190. Lucas R., Fujita F (2000) Factors influencing the relationbetween extraversion and pleasant affect. *J Pers SocPsychol*. 2000. – Vol. 79(6). – P. 1039–1056. doi.org/10.1037/0022-3514.79.6.1039.

191. Luhmann M., Hofman W., Ei M., Lucas, R.E. Subjective Well-Being and Adaptation to Life Events: A Meta-Analysis // *Journal of Personality and Social Psychology*. – 2012. – Vol. 102. – PP. 592–615.

192. Luhmann M., Schimmack U., Eid M. Stability and variability in the relationship between subjective well-being and income // *Journal of Research in Personality*. – 2011. – Vol. 45(2). – PP. 186–197.

193. Nima AA, Cloninger KM, Persson BN, Sikström S and Garcia D Validation of Subjective Well-Being Measures Using Item Response Theory. // *Front. Psychol.* – 2022. – doi.org/10.3389/fpsyg.2019.03036 (дата обращения: 20.05.2022).

194. Pirralha A. The Link Between Political Participation Life Satisfaction: A Three Wave Causal Analysis of the German SOEP Household Panel // *Social Indicators Research*. – 2018. – PP. 1–15.

195. Pressman S.D., Cohen S. Does positive affect influence health? // *Psychological Bulletin*. – 2005. – Vol. 131. – PP. 925–971.

196. Proyer R.T. Assessing the «good life» in a military context: how does life and work- satisfaction relate to orientations to happiness and career-success among Swiss professional officers? / R. T. Proyer [etc.] // *Social Indicators Research*. – 2012. – Vol. 106 (3). – PP. 577–590.

197. Rath T., Harter J. Wellbeing: The Five Essential Elements. NY: GALLUP PRESS. – 2010. – 232 p.

198. Ryff C.D., Keyes C.L. The structure of psychological well-being revisited // *Journal of Personal Social Psychology*. – 1995. – Vol. 69 (4). – P. 719–727. doi: 10.1037//0022-3514.69.4.719.

199. Schwartz Sh. H. Normative evaluations of helping behavior: a critique, proposal, empirical test / Sh. H. Schwartz // *Journal of Experimental Social Psychology*. – 1973. – Vol. 9. – PP. 349–364.

200. Schwerin M.J. (2006). Quality of Life and Subjective Well-Being among Military Personnel: An Organizational Response to the Challenges of

Military Life. Military life: The psychology of serving in peace and combat: Military culture, PP. 145–179.

201. Sha J, Tang T, Shu H, He K and Shen S (2022) Emotional Intelligence, Emotional Regulation Strategies, and Subjective Well-Being Among University Teachers: A Moderated Mediation Analysis. *Front. Psychol.* – 2022 – Vol. 12:811260. – doi: 10.3389/fpsyg.2021.811260.

202. Smaliukiene R.; Bekesiene S. Towards Sustainable Human Resources: How Generational Differences Impact Subjective Wellbeing in the Military? *Sustainability.* – 2020 – Vol.12. 10016. – doi: 10.3390/su122310016.

203. Steven L. Lancaster, Roland P. Hart (2015) Military Identity and Psychological Functioning: A Pilot Study, *Military Behavioral Health.* – 2015. – Vol. 3:1. – P. 83–87. – doi: 10.1080/21635781.2014.995254.

204. Tian Yanhui., Wang Haishan., Bai Shengjun., Wei Ting., «Research on the Influence Mechanism of Meaning in Life on Subjective Well-being of Military College Students» (2021). *Advances in Social Science, Education and Humanities Research.* 2021. – doi.org/10.2991/assehr.k.210617.053.

205. Torres-Vallejos J., Juarros-Basterretxea J., Oyanedel J.C., Sato M.A bifactor model of subjective well-being at personal, community, and country levels: a case with three Latin-American countries // *Frontiers in Psychology.* – 2021. – Vol. 12. – doi: 10.3389/fpsyg.2021.641641.

206. Triandis H.C. Cultural syndromes and subjective well-being // *Culture and subjective well-being / Eds. E. Diener, E.M. Suh.* Cambridge, MA.: The MIT Press, – 2000. – PP. 13–36.

207. Ward G. Happiness and Voting Behavior // *World Happiness Report.* Massachusetts Institute of Technology. – 2019. – URL: <https://worldhappiness.report/ed/2019/happiness-and-voting-behavior>.

208. Zeidner, Moshe & olenik shemesh, Dorit. (2010). Emotional intelligence and subjective well-being revisited. *Personality and Individual Differences.* – 2010. – 48. 431-435. 10.1016/j.paid.2009.11.011.

209. Zhang Q, Yang Y and Zhang G-L. Influence of Life Meaning on Subjective Well-Being of Older People: Serial Multiple Mediation of Exercise Identification and Amount of Exercise // *Front. Public Health.* – 2021. – doi: 10.3389/fpubh.2021.515484 (дата обращения: 20.05.2022).

210. Zhao G., Xie F., Luo Y., Liu Y., Chong Y., Zhang Q., Wang W. Effects of self-control on subjective wellbeing: examining the moderating role of trait and state motivation // *Frontiers in Psychology.* – 2022. – Vol. 12. – doi: 10.3389/fpsyg.2021.774148.

*Уважаемые курсанты, Вам предлагается ответить на ряд вопросов. Ваши ответы представляют значимость для исследования, мы гарантируем анонимность. Если Вы захотите узнать подробную информацию о нашем исследовании, обратитесь на кафедру военной педагогики и психологии.*

*Заданий много, но постарайтесь максимально внимательно и искренне ответить на все вопросы без пропусков и НЕ СТАВЯ ОТВЕТЫ НАУГАД, что приведёт к значительному ухудшению качества исследования. Если Вам что-то не понятно, не стесняйтесь переспросить или попросить объяснить порядок ответа на вопросы.*

**Авторская анкета для изучения социально-демографических данных, социально-психологических характеристик курсантов.**

1. Возраст: \_\_\_\_\_ лет/года; курс обучения \_\_\_\_\_
2. Семейное положение:     женат; холост;
3. Укажите свои религиозные воззрения:  
буддизм; христианство; ислам; иудаизм; другое \_\_\_\_\_
4. Укажите силу своих религиозных убеждений:  
практически нет; слабые; средние; сильные; очень сильные.
5. Отметьте, в каком населенном пункте Вы проживали до поступления на военную службу:  
крупный город (более 500 тыс.); большой город (100-250 тыс.);  
средний или малый город;           поселок городского типа;  
село, деревня.
6. Как вы оцениваете уровень благосостояния вашей семьи (доход на одного человека):  
до 10000 руб; 11000 — 20000 руб; 21000 — 30000 руб;  
31000 — 40000 руб; 41000 руб.
7. В какой степени Вы уверены в правильности своего профессионального выбора?  
абсолютно не уверен; скорее не уверен; что-то среднее;  
скорее уверен; абсолютно уверен.
8. Охарактеризуйте стиль воспитания в Вашей семье:  
Авторитарный (властный, сильный контроль родителей);  
Демократический (родители советовались со мной перед принятием решений);  
Либеральный (я не обсуждал с родителями свои поступки, действовал свободно).

### Авторская методика по изучению структуры представлений курсантов о счастье.

**Инструкция:** Оцените, в какой степени, то или иное высказывание (выражение) соответствует Вашему представлению о счастье и благополучии, используя шкалу от 1 до 5, где 1 – не влияют, 2 – слабо влияют, 3 – средне влияют, 4 – сильно влияют, 5 – очень сильно влияют. Отметьте соответствующую цифру (**обвести в кружок**) после каждого индикатора (признака).

№	На Ваше счастье и благополучие влияют	Не влияют	Слабо влияют	Средне влияют	Сильно влияют	Очень сильно влияют
1	Здоровье родных и близких	1	2	3	4	5
2	Отсутствие боевых действий, войны (мир)	1	2	3	4	5
3	Финансовая стабильность	1	2	3	4	5
4	Хорошие отношения с коллективом	1	2	3	4	5
5	Хорошие отношения с командирами	1	2	3	4	5
6	Наличие друзей (дружеские отношения)	1	2	3	4	5
7	Возможность творческого самовыражения	1	2	3	4	5
8	Уверенность в завтрашнем дне (будущем)	1	2	3	4	5
9	Хорошее чувство юмора	1	2	3	4	5
10	Признание в обществе	1	2	3	4	5
11	Использование современных гаджетов	1	2	3	4	5
12	Наличие идеологии в государстве, обществе	1	2	3	4	5
13	Возможность побыть одному (в одиночестве)	1	2	3	4	5
14	Наличие чёткой и ясной жизненной цели	1	2	3	4	5
15	Наличие модной одежды, аксессуаров	1	2	3	4	5
16	Наличие у Вас страниц в различных социальных сетях	1	2	3	4	5
17	Верность традициям общества	1	2	3	4	5
18	Почитания памятных дат, дней воинской славы	1	2	3	4	5
19	Эмпатия – способность понимать чувства и эмоции других людей	1	2	3	4	5
20	Удача, благоприятное стечение обстоятельств	1	2	3	4	5
Напишите, что для Вас значит счастье?						

### Авторская методика по изучению структуры отношений курсантов к военной службе.

**Инструкция:** Оцените, в какой степени то или иное высказывание (утверждение) соответствуют Вашим представлениям, используя шкалу от 1 до 5, где 1 – совсем не согласен, 2 – не совсем согласен, 3 – не знаю, 4 – почти согласен, 5 – согласен полностью. Обведите в кружок цифру справа соответствующую одной степени Вашего согласия с утверждением.

п/п	утверждение	совсем не согласен	не совсем согласен	не знаю	почти согласен	согласен полностью
1	Я не люблю жить по регламенту (распорядку дня)	1	2	3	4	5
2	Считаю, что военнослужащий всегда должен быть профессионалом своего дела	1	2	3	4	5
3	Меня всё устраивает в окружающей меня социальной действительности	1	2	3	4	5
4	Мои мысли о будущей карьере доставляют мне радость	1	2	3	4	5
5	Выполнение служебных обязанностей для меня в радость	1	2	3	4	5
6	Внешний вид – главное для военного	1	2	3	4	5
7	Быть физически развитым – обязанность каждого военнослужащего	1	2	3	4	5
8	Мои сослуживцы являются близкими мне людьми	1	2	3	4	5
9	Я считаю, что военная служба – школа жизни для каждого мужчины	1	2	3	4	5
10	Моя служба помогает мне в достижении моих жизненных целей	1	2	3	4	5
11	Я с охотой принимаю участие в мероприятиях, проводимых в военном институте	1	2	3	4	5
12	После выпуска из военного института я продолжу военную службу	1	2	3	4	5
13	Военная служба способствует здоровому образу жизни	1	2	3	4	5
14	Моя будущая профессия достаточно уважаема в обществе	1	2	3	4	5
15	Военные традиции для меня святы и непоколебимы	1	2	3	4	5
16	Я удовлетворён положением моих дел на службе (учёбе)	1	2	3	4	5
17	Военная служба, как и любая другая специальность, профессия – лишь средство зарабатывать деньги	1	2	3	4	5
18	Меня удовлетворяет моё материальное (финансовое) положение	1	2	3	4	5
19	Если бы я вновь оказался в ситуации выбора, то снова избрал бы военную службу как сферу профессиональной деятельности	1	2	3	4	5
20	Ценности военной службы совпадают с моими ценностями	1	2	3	4	5
Напишите, что для Вас значит военная служба?						

### Авторская методика по изучению структуры военной идентичности курсантов.

**Инструкция:** Оцените, в какой степени то или иное высказывание (утверждение) соответствуют Вашим представлениям, используя шкалу от 1 до 5, где 1 – абсолютно не согласен, 2 – отчасти не согласен, 3 – не знаю, 4 – отчасти согласен, 5 – абсолютно согласен. Обведите в кружок цифру одной из клеточек справа, которая выражает степень Вашего согласия с утверждением.

п/п	утверждение	абсолютно не согласен	отчасти не согласен	не знаю	отчасти согласен	абсолютно согласен
1	Я разделяю ценности, которые существуют на военной службе	1	2	3	4	5
2	Курсантская жизнь важный фактор в становлении меня как военного	1	2	3	4	5
3	Я чувствую себя хорошо, находясь в воинском коллективе	1	2	3	4	5
4	Военнослужащих объединяет уважение к истории и традициям страны	1	2	3	4	5
5	Я уверен в правильности выбора профессии	1	2	3	4	5
6	Я уверен, что бы ни случилось, мои сослуживцы всегда меня поддержат	1	2	3	4	5
7	Я горжусь тем, что обучаюсь в военном институте	1	2	3	4	5
8	Я считаю курсантов более целеустремлёнными и дисциплинированными, чем их сверстники на гражданке	1	2	3	4	5
9	Я самостоятельно выбрал свою будущую профессию	1	2	3	4	5
10	На меня оказывает влияние мнение воинского коллектива	1	2	3	4	5
11	Я не вижу себя нигде, кроме военной службы	1	2	3	4	5
12	Я получаю внутреннее удовлетворение от военной службы	1	2	3	4	5
13	Думаю, военнослужащие физически более развиты и здоровы, чем гражданские люди	1	2	3	4	5
14	Я чувствую сильную связь с воинским коллективом	1	2	3	4	5
15	Находясь в отпуске, я с гордостью говорю, что я военный	1	2	3	4	5
16	Меня интересует всё, что касается моей будущей профессии	1	2	3	4	5
17	Мои сослуживцы разделяют мои взгляды на жизнь	1	2	3	4	5
18	Думая о себе, я в первую очередь представляю человека военного	1	2	3	4	5
19	Я могу однозначно утверждать, что военная служба – это мое призвание	1	2	3	4	5
20	Я считаю, что похож на других курсантов в своем отношении к военной службе	1	2	3	4	5
Напишите, что для Вас значит быть военнослужащим?						